

LEX  
CULUS  
IVA

SCAVOLINI™





# EX CLUSIVA

Exclusiva, design Vuesse, nasce come una proposta di alta gamma: dettagli sartoriali d'impronta classica che si inseriscono in un progetto cucina capace di parlare all'esigente mercato del lusso internazionale. Per ambienti che non devono passare inosservati. *Exclusiva, design by Vuesse, was conceived as a top-of-the-range offering: classically-inspired bespoke details that together form a kitchen design capable of appealing to the demanding market of international luxury: For settings that won't go unnoticed.* Signée Vuesse, Exclusiva apparaît comme une gamme prestigieuse avec ses détails haute couture à l'empreinte classique, insérés dans un projet cuisine capable de séduire le marché exigeant du luxe international. Pour créer des espaces qui ne passeront pas inaperçus. *Exclusiva im Design Vuesse. Der Name dieses exklusiven Programms spricht für sich. Klassisch anmutende Details, vereint in einem Küchenprojekt. Maßgeschneidert für die hohen Anforderungen eines internationalen Luxusmarktes. Für Räume, die es wert sind.* Exclusiva, diseño de Vuesse, surge como una propuesta de alta gama: detalles hechos a medida de corte clásico que se engloban en un proyecto de cocina capaz de conectar con el exigente mercado del lujo internacional. Para ambientes que no deben pasar desapercibidos. *Коллекция Exclusiva, дизайн Vuesse, - это предложение высокого класса. Ремесленные детали в духе классического стиля внедряются в проект, предназначенный для требовательного международного рынка роскоши. Кухня для пространств, которые не могут остаться незамеченными.*

## Exclusiva Collection

*Mink glossy lacquered / Ebony Leather*  
 Laqué brillant Vison / Cuir Ébène  
 Hochglanz lackiert Nerz / Leder Ebenholz  
 Lacado brillo Visón / Piel Ébano  
 Лакированная глянцевая отделка цвета Норковый мех /  
 Кожа цвета Эбеновое дерево

*Prestige White glossy lacquered / Pearl Grey Leather*  
 Laqué brillant Blanc Prestige / Cuir Gris Perle  
 Hochglanz lackiert Prestigeweiß / Leder Perlgrau  
 Lacado brillo Blanco Prestige / Piel Gris Perla  
 Лакированная глянцевая отделка цвета Белый Prestige /  
 Кожа цвета Серый Жемчужный

*Porcelain Cream glossy lacquered / Pearl Grey Leather*  
 Laqué brillant Crème Porcelaine / Cuir Gris Perle  
 Hochglanz lackiert Porzellan Creme / Leder Perlgrau  
 Lacado brillo Crema Porcelana / Piel Gris Perla  
 Лакированная глянцевая отделка цвета Кремовый Фарфор /  
 Кожа цвета Серый Жемчужный

*Dove Grey glossy lacquered / Ebony Leather*  
 Laqué brillant Tourterelle / Cuir Ébène  
 Hochglanz lackiert Taubengrau / Leder Ebenholz  
 Lacado brillo Tórtola / Piel Ébano  
 Лакированная глянцевая отделка цвета Серо-Коричневый /  
 Кожа цвета Эбеновое дерево

06/13

*Exclusiva*  
 Laccato lucido Visono  
 Pelle Ebano

14/23

*Exclusiva*  
 Laccato lucido Bianco Prestige  
 Pelle Grigio Perla

24/31

*Exclusiva*  
 Laccato lucido Panna Porcellana  
 Pelle Grigio Perla

32/41

*Exclusiva*  
 Laccato lucido Tortora  
 Pelle Ebano

42/49

*Exclusiva*  
 Laccato lucido Nero Ardesia  
 Laccato Ossidato Stained Brass

50/59

*Exclusiva*  
 Laccato lucido Grigio Tundra

60/67

*Exclusiva*  
 Laccato lucido Grigio Titanio  
 Pelle Gesso

68/75

*Exclusiva*  
 Laccato lucido Grigio Ferro  
 Laccato Ossidato Stained Aluminium

*Slate Black glossy lacquered / Stained Brass Stained Look Lacquered*  
 Laqué brillant Noir Ardoise / Laqué Oxydé Stained Brass  
 Hochglanz lackiert Schieferschwarz / Lackiert Oxidationseffekt  
 Stained Brass  
 Lacado brillo Negro Pizarra / Lacado Oxidado Stained Brass  
 Лакированная глянцевая отделка цвета Черный Сланец /  
 Лакированная отделка с эффектом окисления Stained Brass

*Tundra Grey glossy lacquered*  
 Laqué brillant Gris Toundra  
 Hochglanz lackiert Tundragrau  
 Lacado brillo Gris Tundra  
 Лакированная глянцевая отделка цвета Серая Тундра

*Titanium Grey glossy lacquered / Plaster Leather*  
 Laqué brillant Gris Titane / Cuir Craie  
 Hochglanz lackiert Titangrau / Leder Kreide  
 Lacado brillo Gris Titanio / Piel Yeso  
 Лакированная глянцевая отделка цвета Серый Титан /  
 Кожа цвета Гипс

*Iron Grey glossy lacquered / Stained Aluminium Stained Look Lacquered*  
 Laqué brillant Gris Fer / Laqué Oxydé Stained Aluminium  
 Hochglanz lackiert Eisengrau / Lackiert Oxidationseffekt  
 Stained Aluminium  
 Lacado brillo Gris Hierro / Lacado Oxidado Stained Aluminium  
 Лакированная глянцевая отделка цвета Серый Железный /  
 Лакированная отделка с эффектом окисления Stained Aluminium

76/83

Esempi per composizioni Living  
 "Living" composition examples  
 Exemples pour compositions « Living »  
 Beispiele für Kompositionen „Living“  
 Ejemplos para composiciones "Living"  
 Примеры для композиций "Living"

86/87

Complementi: tavoli, sedie, sgabelli  
 Matching furniture: tables, chairs, stools  
 Compléments : tables, chaises, tabourets  
 Zubehör: Tische, Stühle, Hocker  
 Complementos: mesas, sillas y taburetes  
 Комплектующие: столы, стулья, табуреты

88/91

Cucina: ante, finiture, gola, maniglie, zoccoli  
 Kitchen: doors, finishes, recessed grip profile, handles, plinths  
 Cuisine : portes, finitions, gorge, poignées, socles  
 Küche: Fronten, Finishes, Griffprofilen, Griffe, Sockel  
 Cocina: puertas, acabados, golas, tiradores y zócalos  
 Кухня: створки, отделки, пазы, ручки, цоколи

92/95

Modularità, scheda prodotto  
 Modularity - product specifications  
 Modularité, fiche produit  
 Modulbauweise und Produktdatenblatt  
 Modularidad, ficha producto  
 Модульность, спецификации продукта



*Esclusiva*



Laccato lucido Visone e Pelle Ebano

*Mink glossy lacquered / Ebony Leather - Laqué brillant Vison / Cuir Ébène  
Hochglanz lackiert Nerz / Leder Ebenholz - Lacado brillo Visón / Piel Ébano  
Лакированная глянцевая отделка цвета Норжовый мех / Кожа цвета Эбеновое дерево*

Il lusso dello stile classico. *Luxurious classical style*  
 Le luxe du style classique. *Klassischer Stil. Luxus pur.*  
 El lujo del estilo clásico. *Роскошь классического стиля.*



La preziosità dei materiali rappresenta uno dei tratti caratterizzanti di questa cucina: l'abbinamento della finitura laccato lucido Visone alla pelle colore Ebano, materiale disponibile per le armadiature, dona un effetto di grandissimo pregio alla composizione. *The valuable materials used are one of the distinguishing features of this kitchen: the marriage between the Mink glossy lacquered finish and the Ebony colour leather - a material that is available for the cabinets - lends the entire composition a superior and prestigious appeal.* Les matériaux précieux représentent l'un des traits caractéristiques de cette cuisine : l'association de la finition Laqué brillant Vison avec le cuir coloris Ébène, matériau disponible pour les armoires, confère une très grande valeur à la composition. *Die Exklusivität der Materialien zeichnet diese hochwertige Küche aus: Die Verbindung von Hochglanz-Finishs in Farbe Nerz mit Leder in Farbe Ebenholz für die Schränke macht den außergewöhnlichen Wert dieser Komposition aus.* La exquisitez de los materiales es uno de los rasgos característicos de esta cocina: la combinación del acabado lacado brillo Visón con la piel color Ébano, material disponible para los armarios, otorga un efecto de altísimo valor a la composición. *Ценность материалов - одна из особенностей этой кухни. Лакированная гляцевая отделка цвета Порковый мех сочетается с кожей цвета Эбеновое дерево, используемой для декорирования модульных шкафов, повышающей ценность композиции.*





Un progetto maestoso, grazie anche al piano utilizzato: in evidenza il marmo Emperor che, grazie anche all'importante spessore (6 cm), intende soddisfare pubblici esigenti e raffinati. *This is a majestic design, thanks also to the worktop used: the Emperor marble stands out, thanks also to the extra thickness used (6 cm), and its aim is to accommodate the needs of a demanding and sophisticated clientele.* Un projet majestueux également grâce au plan de travail utilisé : le marbre Emperor se distingue notamment par son importante épaisseur (6 cm) et vise à satisfaire une clientèle exigeante et raffinée. *Die abgebildeten 6 cm starken Platten aus Marmor Emperor verleihen dem Projekt seine imposante Note und erfüllen selbst höchste Anforderungen eines anspruchsvollen Publikums.* Un proyecto majestuoso, debido también a la encimera utilizada: destaca el mármol Emperor que, gracias también a su importante espesor (6 cm), pretende satisfacer a públicos exigentes y sofisticados. *Величественность проекту придает и столешница: на первый план выступает мрамор Emperor, который, в том числе благодаря внушительной толщине (6 см), удовлетворяет требовательных клиентов с изысканным вкусом.*



Maniglie, capitelli e decori posizionati con cura su architetture per basi e colonne: sono tutti dettagli compositivi d'impronta classica, nella finitura cromata, che creano un ambiente senza tempo. *Handles, capitals and decorations placed with painstaking care along decorative elements for base units and tall units: all these composition details bear a classical inspiration, in chrome-finish, to create a timeless setting.* Poignées, moulures et décorations disposées avec soin sur des éléments décoratifs pour meubles bas et colonnes : tous ces détails de la composition d'empreinte classique, avec une finition chromée, créent un espace intemporel. *Griffe, Kapitelle und Dekors auf Architekturen von Unter- und Hochschränken sind klassisch anmutende Kompositionsdetails in verchromtem Finish für ein zeitloses Ambiente.* Tiradores, capiteles y decoraciones cuidadosamente situados sobre elementos decorativos para muebles bajos y columnas: son todos detalles de composición de corte clásico, en el acabado cromado, que crean un ambiente atemporal. *Ручки, капители и лепной декор украшают архитектурные элементы тумб и колонн: все эти композиционные элементы с хромированной отделкой, несущие на себе отпечаток классики, создают пространство, неподвластное времени.*





*Esclusiva*  Laccato lucido Bianco Prestige e Pelle Grigio Perla

*Prestige White glossy lacquered / Pearl Grey Leather* / Laqué brillant Blanc Prestige / Cuir Gris Perle  
*Hochglanz lackiert Prestigeweiß / Leder Perlgrau* / Lacado brillo Blanco Prestige / Piel Gris Perla  
*Лакированная глянцевая отделка цвета Белый Prestige / Кожа цвета Серый Жемужный*



Luminosa eleganza nei dettagli. *Elegance shines bright in the details.*  
Des détails à l'élegance lumineuse. *Details von strahlender Eleganz.*  
Luminosa elegancia en los detalles. *Блестящая элегантность отдельных деталей.*



Una particolare sagomatura per piano colazione "Exclusiva", disponibile solo per graniti e marmi, permette raffinati ed esclusivi accostamenti cromatici tra due finiture o due colorazioni, unite tra loro da un'elegante curva. *A special shaping for the "Exclusiva" breakfast bench, which is only available for granite and marble, makes it possible to produce refined and exclusive colour combinations of two different finishes or colours, joined together by an elegant curve.* Un façonnage particulier pour le plan petit déjeuner « Exclusiva », disponible uniquement pour les granits et les marbres, permet de créer des combinaisons chromatiques raffinées et exclusives, entre deux finitions ou deux colorations liées par une élégante courbe. *Die besondere Formgebung der Frühstückstheke „Exclusiva“, die ausschließlich für Granit und Marmor zur Verfügung steht, ermöglicht dank eleganter kurviger Linienführung raffinierte und exklusive Kombinationen unterschiedlichster Finishes und Farben.* Una moldura especial para la barra de desayuno "Exclusiva", disponible solo para granitos y mármoles, permite refinadas y exclusivas combinaciones cromáticas entre dos acabados o dos coloraciones, unidos entre sí por una elegante curva. *Специальный тип профилирования столешницы стойки для завтрака "Exclusiva", доступный только для гранита и мрамора, позволяет создавать изысканные и эксклюзивные сочетания цветов двух отделок или двух цветов, объединенных элегантным изгибом.*





Il capitello cromato costituisce un elemento caratterizzante di questo progetto orientato alla classe e al prestigio. Viene inserito in corrispondenza delle architetture da 15 cm e, assieme alla cornice, propone un'impronta classica e raffinata per l'ambiente cucina. *The chrome-finish capital makes up one of the distinguishing features of this kitchen design which focuses on class and prestige. It is added to the 15 cm decorative elements and, together with the cornice, it creates a classical and sophisticated look for the kitchen environment.* La moulure chromée constitue un élément caractéristique de ce projet à la fois chic et prestigieux. Elle s'insère au niveau des éléments décoratifs de 15 cm et, avec la corniche, offre une empreinte classique et raffinée pour l'espace cuisine. *Zu den charakteristischen Elementen dieses edlen Projekts zählt das verchromte Kapitell. Es wird bei den 15 cm-Architekturen eingesetzt und verleiht der Küche gemeinsam mit der Kranzleiste eine klassische und raffinierte Note.* El capitel cromado constituye un elemento que caracteriza este proyecto orientado a la clase y al prestigio. Se inserta en correspondencia de los elementos decorativos de 15 cm y, junto con la cornisa, ofrece un corte clásico y refinado para el ambiente cocina. *Хромированная капитель представляет собой характерный элемент этого престижного проекта, вдохновленного классическим стилем. Капитель украшает архитектурные элементы от 15 см и вместе с рамой оставляет классический изысканный след на интерьере кухни.*

L'elemento architettonico del listello, in versione cromata e posizionato nella parte superiore delle basi e nella parte inferiore dei pensili, fa parte dell'inconfondibile stile di *Exclusiva*. *The architectural strip element, in chrome-finish version and placed at the top of base units and at the bottom of wall units, is part of the unmistakable style of the Exclusiva model.* L'élément décoratif du listel, en version chromée et situé dans la partie supérieure des meubles bas et dans la partie inférieure des meubles hauts, est un trait caractéristique du style unique de la gamme *Exclusiva*. *Die verchromte Leiste im oberen Teil von Unterschränken und im unteren Teil von Oberschränken gehört zu den unverkennbaren architektonischen Stilelementen von Exclusiva.* El elemento arquitectónico del listón, en versión cromada y situado en la parte superior de los muebles bajos y en la parte inferior de los muebles altos, forma parte del inconfundible estilo de *Exclusiva*. *Рейка, архитектурный элемент с хромированной отделкой, размещаемый в верхней части тумб и в нижней части навесных шкафов, отражает ту с тем не сравнимый стиль кухни Exclusiva.*





La cura dei dettagli passa anche attraverso la scelta di interni in color antracite per cassetti e cestoni, prodotti Scavolini Blum Plus che rispondono ad un'area di gusto volta al design elegante, abbinato ad un alto livello di tecnologia costruttiva. *The impeccable finishing touches can also be seen in the choice of anthracite coloured interiors for drawers and baskets, Scavolini Blum Plus products which comply with a particular taste for elegant designs, combined with a superior level of manufacturing technology.* L'attention aux détails passe également par le choix des intérieurs de coloris anthracite pour les tiroirs et les paniers, des produits Scavolini Blum Plus qui correspondent à un style défini par un design élégant associé à une technologie avancée de construction. *Die Liebe zum Detail kommt auch in der Auswahl des Innenbereichs in Farbe Anthrazit zum Ausdruck, in der sich Schubladen und Auszüge, allesamt Scavolini Blum Plus-Produkte, präsentieren. Sie erfüllen sämtliche Ansprüche an ein elegantes und technisch äußerst anspruchsvolles Design.* El cuidado de los detalles también implica la elección de interiores en color antracita para cajones y cestos, productos Scavolini Blum Plus que responden a un tipo de gusto orientado al diseño elegante, combinado con un alto nivel de tecnología constructiva. *Внимание к деталям отражается также на выборе внутренней отделки ящиков и глубоких корзин цвета Антрацит и на продуктах Scavolini Blum Plus, отвечающих потребностям элитного дизайна, сочетающегося с высоким уровнем конструктивной технологии.*





*Esclusiva*



Laccato lucido Panna Porcellana e Pelle Grigio Perla

*Porcelain Cream glossy lacquered / Pearl Grey Leather / Laqué brillant Crème Porcelaine / Cuir Gris Perle  
Hochglanz lackiert Porzellan Creme / Leder Perlgrau / Lacado brillo Crema Porcelana / Piel Gris Perla  
Лакированная глянцевая отделка цвета Кремовый Фарфор / Кожа цвета Серый Жемчужный*

Una bellezza inconfondibile. *Unmistakable beauty.*  
 Une beauté unique. *Unverkennbare Schönheit.*  
 Una belleza inconfundible. *Несравненная красота.*



La nuance dorata è il filo conduttore di questa proposta: la ritroviamo nei piani d'appoggio in granito Golden Leaf e nella doratura dei dettagli. In abbinamento il laccato lucido Panna Porcellana di basi e pensili, all'insegna di un raffinato equilibrio cromatico. *The golden nuance is the leitmotif of this offering: it can be found in the Golden Leaf granite worktops as well as in the golden detailing. Combined with the Porcelain Cream glossy lacquered finish of base units and wall units, it creates a refined chromatic balance.* La nuance dorée est le fil rouge de cette gamme : nous la retrouvons dans les plans d'appui en granit Golden Leaf et dans la dorure des détails. Elle est associée au Laqué brillant Crème Porcelaine des meubles bas et meubles hauts et crée ainsi un équilibre chromatique raffiné. *Goldfarbene Nuancen ziehen sich durch das gesamte exklusive Projekt. Sie finden sich bei den Arbeitsplatten mit Ablagemöglichkeit aus Granit Golden Leaf wie auch bei den Details. Kombiniert mit Unter- und Oberschränken in Hochglanz lackiert in Farbe Porzellan Creme sorgen sie für ein raffiniertes und ausgewogenes Farbspiel.* Los matices dorados son el hilo conductor de esta propuesta: los encontramos en las encimeras de apoyo en granito Golden Leaf y en el dorado de los detalles. Y en combinación con el lacado brillo Crema Porcelana de muebles altos y bajos, para un sofisticado equilibrio cromático. *Позолотенные тоансы - определяющие детали данной коллекции: мы находим их на накладных столешницах из гранита Golden Leaf, а также в позолоте отдельных элементов. Позолота сочетается с лакированной гляцевой отделкой цвета Кремовый Фарфор тумб и навесных шкафов под эгидой изысканного цветового равновесия.*





Lo stile passa anche dalla scelta dei dettagli in finitura dorata. Design affusolato per la raffinata maniglia utilizzata in pensili, basi e armadiature, a conferma dell'equilibrato volto del progetto. *Style also comes in the choice of golden finish details. A tapered design for this refined handle fitted on wall units, base units and cabinets, confirming the well-balanced look of this model.* Le style se reflète également dans le choix des détails avec une finition dorée. Un design fuselé orne la poignée raffinée utilisée pour les meubles hauts, les meubles bas et les armoires, confirmant l'aspect équilibré du projet. *Stilvoll präsentieren sich ebenfalls die Details in vergoldeten Finish. Das schmale Design der raffinierten Griffe von Unter-, Oberschränken und Schrankkompositionen unterstreicht die Ausgewogenheit des Projekts.* El estilo también implica la elección de detalles en acabado dorado. Diseño ahusado para el refinado tirador utilizado en muebles altos, bajos y armarios, confirmando el equilibrado semblante del proyecto. *Стиль кухни проглядывает и в выборе деталей с позолотенной отделкой. Изысканный дизайн изящной ручки навесных шкафов, тумб и модульных шкафов подтверждает эстетическую гармонию проекта.*



Una forma geometrica ovale, invece, per le aperture degli elementi estraibili: un dettaglio che conferma il principio classico del modello Exclusiva. *An oval geometric shape has instead been used for the opening mechanisms on pull-out elements: this detail confirms the classical inspiration behind the Exclusiva model.* En revanche, les ouvertures des éléments coulissants ont une forme géométrique ovale : un détail qui renforce le principe classique du modèle Exclusiva. *Die Öffnungen der ausziehbaren Elemente präsentieren sich indessen in ovaler Form und gehören zu den Details, die den klassischen Charakter des Modells Exclusiva betonen.* Una forma geométrica oval, en cambio, para las aperturas de los elementos extraíbles: un detalle que confirma el principio clásico del modelo Exclusiva. *Декоративный овальный элемент, украшающий корпуса выдвижных элементов, поддерживает классический дух модели Exclusiva.*





*Esclusiva*



Laccato lucido Tortora e Pelle Ebano

*Dore Grey glossy lacquered / Ebony Leather - Laqué brillant Tourterelle / Cuir Ébène  
Hochglanz lackiert Taubengrau / Leder Ebenholz - Lacado brillo Tortora / Piel Ébano  
Лакированная глянцевая отделка цвета Серо-Коричневый / Кожа цвета Эбеновое дерево*



**E**leganza compositiva di gran classe. *Extremely classy composition elegance.* Une composition à l'élégance extrêmement raffinée. *Erstklassige Eleganz der Kompositionen.* Elegancia de composición de gran clase. *Композиционная элегантность высокого класса.*



La seduta e lo schienale degli sgabelli di questo modello, una reinterpretazione dello stile Luigi XVI, sfruttano la stessa tipologia di pelle delle ante color Ebano. Risultano in perfetto accordo cromatico con il prestigioso piano in Quarz Amazon delle due isole del progetto. *The seat and back on the stools in this model - a reproduction of Louis XVI style - use the same type of leather as the Ebony colour doors. They are the perfect chromatic match for the prestigious Amazon Quartz top on the model's two islands.* Véritables réinterprétations du style Louis XVI, l'assise et le dossier des tabourets de ce modèle possèdent la même typologie de cuir que les portes coloris Ébène. Les coloris de ces éléments sont parfaitement assortis au prestigieux plan de travail en Quartz Amazon des deux îlots du projet. *Sitz und Lehne der Hocker dieses Modells sind im Louis XVI-Stil design und weisen die gleiche Lederart wie bei den Fronten in Farbe Ebenholz auf. Farblich harmonisieren sie perfekt mit der edlen Arbeitsplatte aus Quarz Amazon der beiden Inseln dieses Projekts.* El asiento y el respaldo de los taburetes de este modelo, una reinterpretación del estilo Luis XVI, utilizan el mismo tipo de piel que las puertas color Ébano. Dando como resultado una perfecta armonía cromática con la prestigiosa encimera de Quarz Amazon de las dos islas del proyecto. *Сиденья и спинки табуретов этой модели, интерпретирующие стиль Людовика XVI, выполнены из того же типа кожи, что и створки цвета Эбеновое дерево. Табуреты идеально сочетаются по цвету с престижной столешницей из кварца Амазон двух островных элементов проекта.*





Una cucina in cui l'anima classica strizza l'occhio al gusto contemporaneo grazie alla cappa Exclusiva: rivestita con pannelli di specchio biselato, finitura Stopsol, la cappa illumina con classe la cucina laccato lucido nella colorazione Tortora. *This is a kitchen where the classical soul makes a break for contemporary taste thanks to the Exclusiva hood: covered with panels in bevelled mirror, with Stopsol finish, the hood floods the Dove Grey glossy lacquered kitchen with class.* Cette cuisine classique flirte avec le style contemporain avec la hotte Exclusiva au revêtement en panneaux de miroir biseauté et avec une finition Stopsol, qui illumine avec chic la cuisine en Laqué brillant, dans le coloris Tourterelle. *Die Dunstabzugshaube Exclusiva zeugt vom klassischen und zeitgenössischen Charakter dieser Küche. Verkleidet mit abgeschrägtem Spiegelglas im Stopsol-Finish ist die Haube ein prächtiges Highlight der Hochglanz lackierten Küche in Farbe Taubengrau.* Una cocina en la que el alma clásica le hace un guiño al gusto contemporáneo mediante la campana Exclusiva: revestida con paneles de espejo biselado, acabado Stopsol, la campana ilumina con clase la cocina lacado brillo en coloración Tortola. *Классическая душа кухни приобретает современный вид благодаря вытяжке Exclusiva, облицованной зеркальными панелями со скошенными гранями с отделкой Stopsol. Вытяжка элегантно отбрасывает отблески света на кухню с лакированной глянцевой отделкой цвета Серо-Коричневый.*





Quando i confini tra gli ambienti si fanno indefiniti, e gli spazi risultano divisi solo parzialmente, protagonista indiscusso risulta il Sistema Pareto "Fluida". Le ante in pelle Ebano, disponibili anche per questo elemento, costituiscono il perfetto trait d'union tra estetica classica e linee moderne delle strutture. *When the boundaries between rooms remain indefinite, and the spaces are only partially divided, the undisputed star is without a doubt the "Fluida" Wall System. The Ebony leather doors, which are also available for this element, constitute the perfect link between the classical styling and the modern silhouettes of the structures.* Lorsque les espaces ne sont pas clairement définis et qu'ils ne sont donc que partiellement séparés, le Système Paroi « Fluida » s'impose naturellement. Les portes en cuir Ébène, également disponibles pour cet élément, constituent le parfait trait d'union entre l'esthétique classique et les lignes modernes des structures. *Wenn sich die Grenzen der Umgebung fast vollständig aufheben, hat das Stollenwandssystem „Fluida“ seinen großen Auftritt. Die Fronten aus Leder in Farbe Ebenholz, die auch für dieses Element verfügbar sind, stellen die perfekte Verbindung zwischen klassischer Ästhetik und moderner Linienführung der Korpusse dar.* Cuando los límites entre los ambientes no están definidos y el espacio se divide solo parcialmente, la estrella indiscutible es el sistema modular de pared "Fluida". Las puertas en piel Ébano, disponibles también para este elemento, constituyen el enlace perfecto entre la estética clásica y las líneas modernas de las estructuras. *Когда границы между пространствами стираются и они разделяются только частично, на первый план выступает Система стенок "Fluida". Створки, отделанные кожей цвета Эбеновое дерево, доступные также и для этой модели, представляют собой идеальное связующее звено между классической эстетикой и современными линиями композиции.*



*Esclusiva* ◀▶ Laccato lucido Nero Ardesia e Laccato Ossidato Stained Brass

*Slate Black glossy lacquered / Stained Brass Stained Look Lacquered* / Laqué brillant Noir Ardoise / Laqué Oxydé Stained Brass  
*Hochglanz lackiert Schieferschwarz / Lackiert Oxidationseffekt Stained Brass* / Lacado brillo Negro Pizarra / Lacado Oxidado Stained Brass  
*Лакированная глянцевая отделка цвета Черный Сланец / Лакированная отделка с эффектом окисления Stained Brass*

Ricercati abbinamenti cromatici. *Sophisticated colour combinations.* Associations chromatiques sophistiquées. *Gelungene Farbkombinationen.* Sofisticadas combinaciones cromáticas. *Изысканные цветовые сочетания.*



Ante laccato lucido Nero Ardesia delle zone contenitive e laccato ossidato Stained Brass dell'isola al centro dell'open space: per un abbinamento estremamente ricercato, sia nelle tonalità che nei materiali utilizzati. *Slate Black glossy lacquered doors in the storage areas and Stained Brass stained look lacquered finish for the island in the middle of the open space: for an extremely sophisticated combination, in terms of both the colours and the materials used.* Portes Laqué brillant Noir Ardoise des zones de rangement et Laqué oxydé Stained Brass de l'îlot au centre de l'open-space : une association extrêmement sophistiquée, tant en termes de teinte que de matériaux utilisés. *Schränke mit Hochglanz lackierten Fronten in Schieferschwarz und mit Oxidationseffekt Stained Brass lackierte Insel in der Mitte des Open Space zeugen sowohl bei Farben als auch Materialeinsatz von einer äußerst gelungenen Kombination.* Puertas lacado brillo Negro Pizarra de las zonas de almacenamiento y lacado oxidado Stained Brass de la isla en el centro del espacio abierto: para una combinación sumamente sofisticada tanto en los tonos como en los materiales utilizados. *Створки с лакированной глянцевой отделкой цвета Черный Шалеу зон хранения и лакированная отделка с эффектом окисления Stained Brass центрального острова изысканно сочетаются как в оттенках, так и в используемых материалах.*







Finitura cromata per maniglie, fregi e per profilo che si abbina al piano in marmo Nero Marquina; dettagli di gran classe per un progetto cucina che, pur nella preziosità dei materiali, non dimentica l'equilibrio delle proporzioni. *Chrome-finish for the handles, friezes and for the profile which matches the Nero Marquina marble worktop: highly classy details for a kitchen design which does not forget well-balanced proportions despite the valuable materials implemented.* Finition chromée pour les poignées, frises et le profil assorti au plan en marbre Nero Marquina : détails très chics pour un projet cuisine qui respecte l'équilibre des proportions jusque dans le choix des matériaux précieux. *Verchromtes Finish für Griffe, Ornamente und Profile, die mit der Platte aus Marmor Nero Marquina harmonieren: exklusive Details für ein Küchenprojekt mit edlen Materialien und ausgewogenen Proportionen.* Acabado cromado para tiradores, frisos y para el perfil que se combina con la encimera de mármol Nero Marquina: detalles de gran clase para un proyecto de cocina que, aun en la exquisitez de los materiales, no se olvida del equilibrio de las proporciones. *Хромированная отделка ручек, фриз и профилей сочетается со столешницей из мрамора Nero Marquina: высококлассные детали в проекте кухни, которая, несмотря на ценность материалов, не пренебрегает равновесием пропорций.*





*Esclusiva*



Laccato lucido Grigio Tundra

*Tundra Grey glossy lacquered* / *Laqué brillant Gris Tundra*  
*Hochglanz lackiert Tundragrau* / *Lacado brillo Gris Tundra*  
*Лакированная гляцевая отделка цвета Серая Тундра*

**P**er un pubblico esigente e raffinato. *For a demanding and sophisticated clientele.* Pour une clientèle exigeante et raffinée. *Für ein anspruchsvolles Publikum.* Para un público exigente y sofisticado. *Для требовательных клиентов с изысканным вкусом.*



La finitura laccato lucido è la vera protagonista di questa cucina Exclusiva: ante, zoccolo e cornice coordinati nella colorazione Grigio Tundra disegnano uno spazio brillante in cui si inseriscono perfettamente maniglie e dettagli nella finitura oro. *The glossy lacquered finish is the genuine star of this Exclusiva kitchen: doors, matching plinth and cornice in Tundra Grey mark a bright space where gold finish handles and details blend in seamlessly.* La finition Laqué brillant est la véritable star de la cuisine Exclusiva : portes, socle et corniche assortis dans le coloris Gris Tundra offrent un espace lumineux dans lequel s'insèrent parfaitement les poignées et détails avec une finition or. *Zu den wahren Highlights der Küche Exclusiva zählt das Finish Hochglanz lackiert: Die in Tundragrau gehaltenen Fronten, Sockel und Kranzleisten sorgen für einen brillanten Raum und harmonisieren perfekt mit Griffen und Details im Finish Gold.* El acabado lacado brillo es la auténtica estrella de esta cocina Exclusiva: puertas, zócalo y cornisa combinados en la coloración Gris Tundra trazan un espacio brillante en el que se insertan perfectamente tiradores y detalles en el acabado Oro. *Лакированная глянцевая отделка - главная особенность кухни Exclusiva: створки, цоколи и рамы цвета Серая Тундра формируют блестящую композицию, в которую идеально вписываются ручки и декоративные элементы с золотой отделкой.*







L'illuminazione interna dei pensili – con anta telaio in finitura laccato lucido e vetro diamantato trasparente, versione senza maniglia – consente una perfetta visibilità del contenuto e crea, nel contempo, una dimensione scenografica nell'ambiente. *The interior lighting in wall units - with glossy lacquered frame door featuring transparent glass with a diamond pattern, version without handle – provides perfect visibility of the contents and concurrently creates a scenic dimension for the room.* L'éclairage intérieur des meubles hauts - dotés d'une porte avec cadre avec une finition Laqué brillant et verre diamanté transparent, version sans poignée - permet de voir parfaitement le contenu du meuble tout en créant un effet scénographique dans l'espace. *Die Innenbeleuchtung der Oberschränke mit grifflosen Rahmenfronten im Finish Hochglanz lackiert und mit transparentem Diamantglas ermöglicht einen perfekten Einblick und sorgt gleichzeitig für Rauntiefe.* La iluminación interior de los muebles altos – con puerta con bastidor en acabado lacado brillo y cristal diamantado transparente, versión sin tirador – permite ver perfectamente el contenido y crea, al mismo tiempo, una dimensión escenográfica en el ambiente. *Внутренняя подсветка навесных шкафов (с рамочным фасадом и прозрачным стеклом с алмазной гранью, в варианте исполнения без ручек) обеспечивает великолепную видимость внутреннего содержимого шкафов и, в то же время, формирует живописную объемность интерьера.*





Colpo d'occhio unico per le ampie armadiature, esaltate dalla cornice in tinta con la composizione. Tutto è organizzato in modo efficace, in ordine e immediatamente disponibile: perché la classe non prescinde dalla funzionalità. *The large cabinets are striking and unique, and further enhanced by the cornice whose colour matches that of the composition. Everything is organised efficiently, neatly and in an orderly way so it is all immediately within easy reach: this is because class and functionality are a winning combination.* Coup d'œil unique sur les grandes armoires, mises en valeur par la corniche de la même couleur que la composition. Tout est organisé de manière efficace et nette et immédiatement disponible, car le chic et la fonctionnalité sont deux éléments indissociables. *Geräumige Schrankkompositionen mit Kranzleiste in Farbe der Komposition. Effiziente Gestaltung. Alles ist immer ordentlich an seinem Platz und jederzeit griffbereit: Klasse und Funktionalität vereinen sich.* Con una sola mirada se abarcan los grandes armarios, destacados por la cornisa a juego con la composición. Todo organizado de manera eficaz, en orden e inmediatamente disponible: porque la clase no prescinde de la funcionalidad. *Уникальный просторный модульный шкаф, украшенный карнизом, сразу производит впечатление. Все необходимое эффективно организовано, хранится в порядке и мгновенно оказывается под рукой, поскольку высокий уровень эстетики не исключает функциональность.*





*Esclusiva*



Laccato lucido Grigio Titanio e Pelle Gesso

*Titanium Grey glossy lacquered / Plaster Leather - Laqué brillant Gris Titane / Cuir Craie  
Hochglanz lackiert Titangrau / Leder Kreide - Lacado brillo Gris Titanio / Piel Yeso  
Лакрированная глянцевая отделка цвета Серый Титан / Кожа цвета Гипс*



**A**tmosfere eccellenti in cucina. *Excellent atmospheres for the kitchen. Atmosphères d'excellence dans la cuisine. Exzellente Küchenatmosphäre. Ambientes excelentes en la cocina. Роскошная атмосфера на кухне.*



Nella compostezza formale di questa prestigiosa proposta – granito Steel Grey per i piani di lavoro e laccato lucido Grigio Titanio per basi, pensili, mensole e schienali – spicca il disegno esclusivo del sostegno banco tavolo in finitura acciaio; per arredare con personalità la zona giorno. *In the compact formation of this prestigious offering – Steel Grey granite for the worktops and Titanium Grey glossy lacquered finish for the base units, wall units, shelves and wall panels – the exclusive design of the steel finish table bench support stands out: to furnish the living area with character.* Dans la sobriété formelle de cette gamme prestigieuse – granit Steel Grey pour les plans de travail et Laqué brillant Gris Titane pour les meubles bas, meubles hauts, étagères et dosserets – se distingue le design exclusif du support banc et table en finition acier qui vous permet de donner un style unique à l'espace séjour. *Bei der formalen Gestaltung dieses edlen Projekts mit Granit Steel Grey für Arbeitsplatten und Hochglanz lackiert Titangrau für Unter- und Oberschränke, Borde und Wandpaneele besticht das exklusive Design der Frühstücksthekenstütze im Stahl-Finish. Für eine ausdrucksstarke Einrichtung des offenen Bereichs.* En la compostura formal de esta propuesta de prestigio – granito Steel Grey para las encimeras y lacado brillo Gris Titanio para los muebles altos y altos, repisas y paneles posteriores – destaca el diseño exclusivo del soporte banco de mesa en acabado acero: para decorar con personalidad la sala de estar. *В формальной выдержанности этого престижного проекта (гранит Steel Grey используется для рабочих поверхностей, а лакированная глянцевая отделка Серый Титан - для тумб, навесных шкафов, полок и стеновых панелей) проявляется эксклюзивный дизайн опоры столешницы стойки для завтрака со стальной отделкой, позволяющей персонализировать гостиную.*





L'armadio "SWITCH" (disponibile in tre larghezze 75-120-150 cm), con ante a scomparsa in finitura pelle colore Gesso, ben si inserisce nell'ambiente con la sua estetica essenziale e funzionale, perfetto per l'organizzazione degli spazi. *The "SWITCH" cupboard (which is available in three widths 75-120-150 cm), with Plaster colour leather finish retractable doors, blends in seamlessly with this setting thanks to its strikingly simple and functional styling, making it perfect to organise space.* Dotée de portes escamotables aux finitions en cuir coloris Craie, l'armoire « SWITCH » (disponible en trois largeurs : 75-120-150 cm) s'intègre à merveille dans l'environnement grâce à son esthétique essentielle et fonctionnelle, idéale pour organiser les espaces. *Der Schrank „SWITCH“ (verfügbar in Breite 75, 120 und 150 cm) mit Drehschiebetür in Finish Leder, Farbe Kreide, passt mit seiner essentiellen und funktionalen Ästhetik hervorragend in das Ambiente und sorgt für eine optimale Raumgestaltung.* El armario "SWITCH" (disponible en tres anchos 75-120-150 cm), con puertas escamoteables en acabado piel color Yeso, se inserta perfectamente en el ambiente con su estética esencial y funcional, perfecto para organizar el espacio. *Шкаф "SWITCH" (доступный в трех вариантах ширины: 75 см, 120 см, 150 см), с задвигающимися створками, отделанными кожей цвета Гипс, великолепно вписывается в композицию благодаря своей эссенциальной эстетике и функциональности, идеально подходит для организации пространства.*





*Esclusiva*  Laccata lucido Grigio Ferro e Laccato Ossidato Stained Aluminium

*Iron Grey glossy lacquered / Stained Aluminium Stained Look Lacquered / Laqué brillant Gris Fer / Laqué Oxydé Stained Aluminium  
Hochglanz lackiert Eisengrau / Lackiert Oxidationseffekt Stained Aluminium / Lacado brillo Gris Hierro / Lacado Oxidado Stained Aluminium  
Лакированная глянцевая отделка цвета Серый Железный / Лакированная отделка с эффектом окисления Stained Aluminium*

L'essenzialità che sa essere eccezionale. *Striking simplicity that is truly exceptional.* Une gamme à la fois essentielle et exceptionnelle. *Wesentlich und außergewöhnlich.* La esencialidad que sabe ser excepcional. *Исключительная эссенциальность.*



Il progetto Exclusiva – in assenza di elementi classici – stupisce per gli effetti di grandissimo pregio delle finiture e degli importanti materiali utilizzati: laccato lucido Grigio Ferro per le ante e laccato effetto ossidato Stained Aluminium per le armadiature. *The Exclusiva model – when devoid of classical elements – astounds for the highly prestigious effects of its finishes and the significant materials used: Iron Grey glossy lacquered doors and Stained Aluminium Stained look lacquered cabinets.* En l'absence d'éléments classiques, le projet Exclusiva surprend par l'aspect extrêmement prestigieux des finitions et des matériaux importants utilisés : Laqué brillant Gris Fer pour les portes et Laqué effet oxydé Stained Aluminium pour les armoires. *Ohne klassische Elemente besticht das Projekt Exclusiva durch hochwertigste Finishs und Materialien: Hochglanz lackiert Eisengrau für Fronten und lackiert Oxidationseffekt Stained Aluminium für Schränke.* El proyecto Exclusiva – en ausencia de elementos clásicos – sorprende por el efecto de altísimo valor de los acabados y de los importantes materiales utilizados: lacado brillo Gris Hierro para las puertas y lacado efecto oxidado Stained Aluminium para los armarios. *Проект Exclusiva (при отсутствии классических элементов) производит огромное впечатление благодаря эффектам, производимым ценной отделкой и материалами: лакированной глянцевой отделкой цвета Серый Железный створок и лакированной отделкой с эффектом окисления Stained Aluminium модульных шкафов.*







Finitura acciaio per i sostegni sagomati del banco colazione che, grazie al loro particolare disegno, conferiscono a questa cucina un'impronta moderna e accattivante. *Steel finish for the shaped breakfast bench supports which, thanks to their particular design, give this kitchen a modern and attractive look.* Finition en acier pour les supports façonnés du banc petit déjeuner qui, grâce à leur design particulier, confèrent à cette cuisine un aspect moderne et fascinant. *Stahl-Finish für die speziell geformten Stützen der Frühstückstheke, die dieser Küche dank des besonderen Designs einen modernen und attraktiven Charakter verleihen.* Acabado acero para los soportes moldurados del banco desayuno que, gracias a su diseño particular, otorgan a esta cocina un corte moderno y fascinante. *Профильрованные опоры с отделкой цвета Сталь стойки для завтрака, благодаря необычному дизайну, придают этой кухне современный привлекательный вид.*

Per chi ama uno stile classico esclusivo, ma non vuole rinunciare a elementi moderni, è possibile inserire la maniglia rotonda dalle linee geometriche essenziali. La finitura è cromo che ben si inserisce nelle tonalità di questo interessante ambiente. *For those who covet an exclusive classical style, yet do not want to forgo modern elements, the round handle with essential geometric silhouettes can be inserted. The finish is chrome, which matches the colours of this interesting setting to perfection.* Pour ceux qui aiment un style exclusivement classique mais qui apprécient les éléments modernes, il est possible d'insérer une poignée ronde aux lignes géométriques essentielles. La finition en chrome s'insère bien dans les teintes de cet espace captivant. *Für Liebhaber eines exklusiven klassischen Stils, die jedoch auf moderne Elemente nicht verzichten möchten, sind auch runde Griffe mit klaren geometrischen Linien erhältlich. Das Chrom-Finish harmoniert perfekt mit den Farbtönen dieses interessanten Ambiente.* Para quien prefiere un estilo clásico exclusivo, pero no quiere renunciar a elementos modernos, puede incluirse el tirador redondo de líneas geométricas esenciales. El acabado en cromo combina a la perfección con los tonos de este interesante ambiente. *Для тех, кто любит эксклюзивный классический стиль, но не желает отказывать себе в современных элементах, можно установить круглые ручки с эссенциальными геометрическими линиями. Ручки выполнены с хромированной отделкой, которая великолепно вписывается в это интересное пространство.*





Living

*Living Living Living Sala de estar Tocante*

1



Living dall'impronta prestigiosa: le ante in pelle colore Grigio Perla si abbinano a piano e fianchi in laccato opaco Visone. Amplifica la maestosità della proposta la grande specchio Luxury in laccato opaco Bianco, con luce retro illuminante.

Living area with a prestigious feel: the Pearl Grey colour leather doors match the top and side panels in Mink matt lacquered finish. The majestic appeal of this offering is emphasised by the large Luxury mirror in White matt lacquered finish, with back-light.

Living à l'empreinte prestigieuse : les portes en cuir coloris Gris Perle sont assorties au plan et aux côtés en Laqué mat Vison. Le luxe de la gamme est souligné par le grand miroir Luxury en Laqué mat Blanc, avec des lumières à l'arrière pour l'éclairage.

Edler Living: Fronten aus Leder in Farbe Perlgrau in Kombination mit Platte und Seitenpaneelen in Farbe Nerz, matt lackiert. Der große, matt lackierte Wandspiegel Luxury in Weiß mit Hintergrundbeleuchtung betont den imposanten Charakter dieses Projekts.

Sala de estar con un corte de prestigio: las puertas de piel color Gris Perla se combinan con encimera y costados en lacado mate Visón. Amplifica la majestuosidad de la propuesta el gran espejo Luxury en lacado mate Blanco, con luz de iluminación en la parte posterior.

Престижный интерьер гостиной: створки с кожаной отделкой цвета Серый Жемчужный сочетаются со столешницей и боковыми панелями с лакированной матовой отделкой цвета Норковый мех. Большое зеркало Luxury с лакированной матовой отделкой цвета Белый с подсветкой усиливает величие композиции.

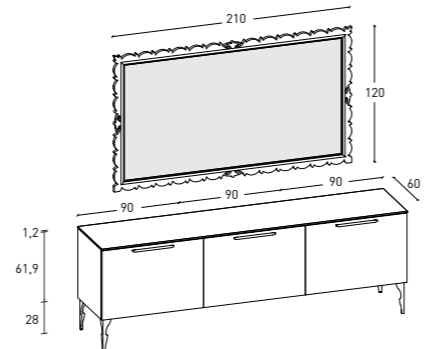

2



Progetto snello e minimal: basi sospese in pelle colore Gesso, dotate di sostegni dal disegno esclusivo, in finitura cromata. Lo schienale in specchio Stopsol dona classe e prestigio all'equilibrio cromatico del living.

Slimline and minimal design: wall-mounted base units in Plaster colour leather, fitted with supports bearing an exclusive design, in chrome-finish. The Stopsol mirror wall panels lend the chromatic balance of the living room class and prestige.

Projet subtil et sobre : meubles bas suspendus en cuir coloris Craie, dotés de supports au design exclusif et d'une finition chromée. Le dossier en miroir Stopsol apporte une note chic et prestigieuse à l'équilibre chromé du living.

Schlankes und minimalistisches Projekt: Hänge-Unterschänke in Leder, Farbe Kreide, mit Stützen im exklusiven Design und verchromtem Finish. Das Wandpaneel aus Stopsol-Spiegelglas verleiht der farblichen Ausgewogenheit des Livingbereichs eine edle Note.

Proyecto ágil y minimalista: muebles bajos suspendidos en piel color Yeso, provistos de soportes de diseño exclusivo, en acabado cromado. El panel posterior en espejo Stopsol otorga clase y prestigio al equilibrio cromático de la sala de estar.

Изысканный минималистский проект: подвесные тумбы с кожаной отделкой цвета Гипс, оборудованные опорами с эксклюзивным дизайном с хромированной отделкой. Стеновая панель с зеркальной поверхностью Stopsol дарит элегантность и престиж цветовой гармонии гостиной.

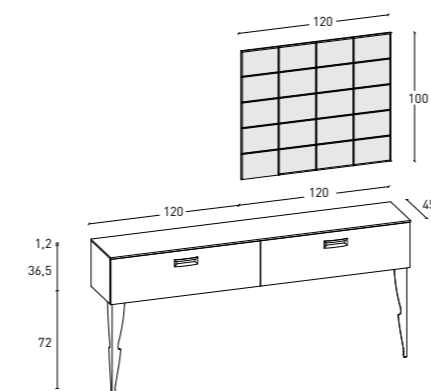

3



Coppia di mobili con ante in pelle colore Grigio Perla, piani e fianchi laccato opaco Visone. Per chi ama ostentare dettagli preziosi è possibile scegliere maniglie cromate con cristalli Swarovski® e importanti schienali in specchio Stopsol.

Pair of cabinets with Pearl Grey colour leather doors, tops and side panels in Mink matt lacquered finish. For those who like to show off valuable details, pick chrome-finish handles with Swarovski® crystals and large wall panels in Stopsol mirror.

Deux meubles avec portes en cuir coloris Gris Perle, plans et côtés en Laqué mat Vison. Pour ceux qui aiment exhiber des détails somptueux, il est possible de choisir des poignées chromées avec du cristal de Swarovski® et de grands dossierers en miroir Stopsol.

Möbel mit Fronten aus Leder in Farbe Perlgrau, Platten und Seitenpaneelen in Farbe Nerz, matt lackiert. Für Liebhaber edler Details stehen verchromte Griffe mit Swarovski®-Kristallen und imposante Wandpaneel aus Stopsol-Spiegelglas zur Verfügung.

Pareja de muebles con puertas de piel color Gris Perla, encimeras y costados en lacado mate Visón. Para quien desea exhibir detalles preciosos, se pueden elegir tiradores cromados con cristales Swarovski® e importantes paneles posteriores en espejo Stopsol.

Пара комодов со створками с кожаной отделкой цвета Серый Жемчужный, столешницы и боковые панели с лакированной матовой отделкой цвета Норковый мех. Любители продемонстрировать ценные детали могут выбрать хромированные ручки с кристаллами Swarovski® и внушительные стеновые панели с зеркальной поверхностью Stopsol.

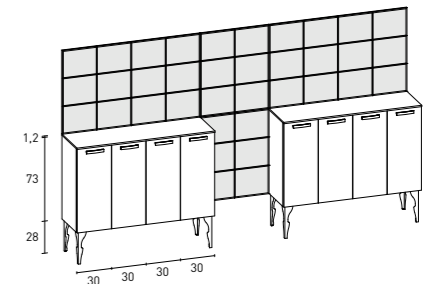

4



Il laccato lucido Grigio Titanio veste completamente i due mobili e fa risaltare, in maniera elegante, gambe e maniglie tonde in finitura Oro Lucido. Questo un living contemporaneo che sa farsi notare per equilibrio e raffinatezza.

Titanium Grey glossy lacquered finish covers the two cabinets completely, elegantly emphasising the legs and round handles in polished gold finish. This is a contemporary living room that stands out for its balance and sophistication.

Le Laqué brillant Gris Titane recouvre complètement les deux meubles et fait ressortir, d'une manière élégante, les pieds et les poignées rondes avec une finition Or brillant. Un living contemporain qui attire l'attention par son équilibre et son raffinement.

Bei den beiden Hochglanz lackierten Möbeln in Titangrau kommt die Eleganz der Beine und runden Griffe im Finish Gold Hochglanz besonders gut zur Geltung. Zeitgenössischer Living, der durch Ausgewogenheit und Raffinesse besticht.

El lacado brillo Gris Titanio viste completamente los dos muebles y destaca, de manera elegante, patas y tiradores redondos en acabado Oro brillante. Se trata de una sala de estar contemporánea que sabe cómo llamar la atención por equilibrio y sofisticación.

Лакированная глянцевая отделка Серый Титан украшает два комода и элегантно подчеркивает ножки и круглые ручки с отделкой блестящее Золото. Это современная гостиная, которая обращает на себя внимание благодаря гармонии изысканности.

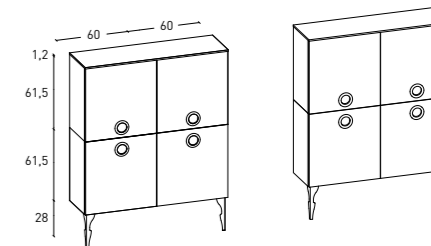

5



La specchiera Luxury laccato opaco Nero ben si integra nel fastoso rigore delle due colonne in laccato lucido Grigio Ferro, dotate di schiena a specchio e luce interna, piani in Quarz Pepe e piedini cromati.

The Black matt lacquered Luxury mirror blends in seamlessly with the glitzy grandeur of the two tall units in Iron Grey glossy lacquered finish, fitted with a mirror back panel and internal light, Pepe Quartz tops and chrome-finish feet.

Le miroir Luxury Laqué mat Noir s'intègre bien à la rigueur luxueuse des deux colonnes en Laqué brillant Gris Fer, avec arrière en miroir et lumière intérieure, plans en Quartz Pepe et pieds chromés.

Der matt lackierte Wandspiegel Luxury in Schwarz fügt sich perfekt in die luxuriöse Stattlichkeit der beiden Hochglanz lackierten Hochschränke in Eisengrau mit Spiegelglas-Wandpaneel und Innenbeleuchtung, Platten aus Quarz Pepe und verchromten Füßen ein.

El espejo Luxury lacado mate Negro se integra a la perfección en el fastuoso rigor de las dos columnas en lacado brillo Gris Hierro, provistas de trasera de espejo y luz interior, encimeras de Quarz Pepe y patas cromadas.

Зеркало Luxury с лакированной матовой отделкой цвета Черный идеально интегрируется в роскошную строгость двух колонн с лакированной глянцевой отделкой цвета Серый Железный, оборудованных стеновой панелью с зеркальной поверхностью и внутренней подсветкой, и столешниц из кварца Перс с хромированными ножками.

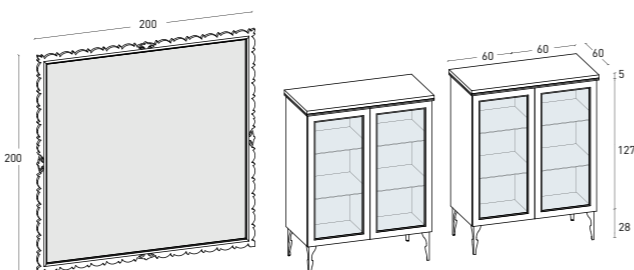

6



La finitura oro rappresenta la cifra cromatica di questo living con ante laccato opaco Beige: risaltano piani in granito Golden Leaf, maniglia oro con cristalli Swarovski® e piedini in metallo finitura oro.

The gold finish is the distinguishing feature of this living room with Beige matt lacquered doors: the Golden Leaf granite tops stand out, along with the gold finish handle with Swarovski® crystals and gold finish metal feet.

La finition or représente la ligne stylistique de ce living avec les portes Laqué mat Beige qui font ressortir les plans en granit Golden Leaf, la poignée or avec cristal de Swarovski® et les pieds en métal finition or.

Dieser Living mit matt lackierten Fronten in Beige besticht durch Gold-Finish: Platten aus Granit Golden Leaf, Goldgriff mit Swarovski®-Kristallen und Metallfüßen im Gold-Finish.

El acabado Oro representa el valor cromático de esta sala de estar con puertas lacado mate Beige: resaltan las encimeras de granito Golden Leaf, el tirador Oro con cristales Swarovski® y las patas de metal acabado Oro.

Золотая отделка отражает цветовую концепцию данной гостиной с лакированными матовыми створками цвета Бежевый: подчёркиваются столешницы из гранита Golden Leaf, золотая ручка с кристаллами Swarovski® и металлические ножки с золотой отделкой.

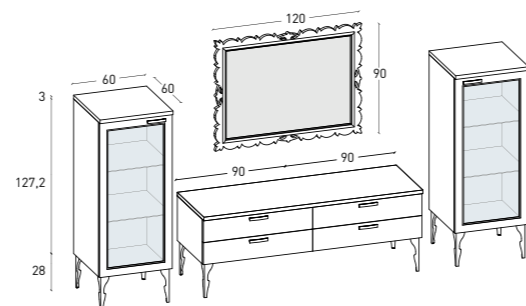

7



Protagonista di questa proposta l'ampio schienale in specchio Stopsol accostato alla tinta laccato lucido Tortora degli altri elementi. Il giusto compromesso tra mood classico e un'area di gusto volta al design contemporaneo.

The starring role of this solution is played by the large Stopsol mirror wall panel teamed with the Dove Grey glossy lacquered finish of the other elements in the composition. The perfect compromise between classical mood and a tasteful pinch of contemporary design.

L'élément principal de cette gamme est le grand dossier en miroir Stopsol assorti aux autres éléments à la teinte Laqué brillant Tourterelle. Un bon compromis entre l'esprit classique et un style inspiré du design contemporain.

Absolutes Highlight ist das große Wandpaneel aus Stopsol-Spiegelglas in Verbindung mit den anderen Hochglanz lackierten Elementen in Farbe Taubengrau. Kompromiss aus Klassik und zeitgenössischem Design.

La estrella de esta propuesta es el amplio panel posterior de espejo Stopsol conjuntado con el color lacado brillo Tórtola de los otros elementos. El equilibrio perfecto entre un ambiente clásico y un tipo de gusto orientado al diseño contemporáneo.

Главный элемент данного предложения - просторная стеновая панель с зеркальной поверхностью Stopsol, сочетающаяся с лакированной глянцевой краской цвета Серо-Коричневый других элементов. Разумный компромисс между классическим настроением и вдуманными предпочтениями, направленными в сторону современного дизайна.

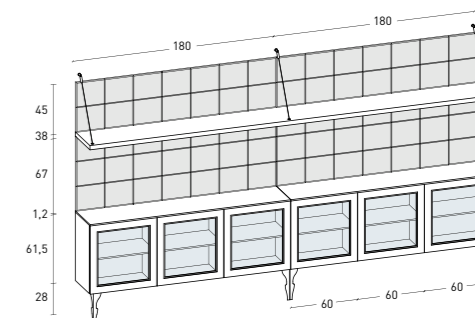

8



Questa composizione rappresenta chiaramente l'anima lussuosa di Exclusiva: piano in marmo arabescato, architettura, zoccolo e frontali laccato lucido Grigio chiaro, impreziositi ulteriormente da maniglie cromate con cristalli Swarovski®.

This composition clearly showcases the luxurious soul of the Exclusiva model: Arabescato, marble top, decorative elements, plinth and fronts in Light Grey glossy lacquered finish, further embellished by chrome-finish handles with Swarovski® crystals.

Cette composition reflète clairement l'âme luxueuse d'Exclusiva : plan en marbre Arabescato, éléments décoratifs, socle et façades en Laqué brillant Gris Clair, à nouveau embellis avec des poignées chromées et ornées de cristaux de Swarovski®.

Diese Komposition repräsentiert unmissverständlich den luxuriösen Wesenskern von Exclusiva: Platte aus Marmor Arabescato, Architekturen, Sockel und Fronten in Hellgrau Hochglanz lackiert; die Fronten sind mit edlen verchromten Griffen mit Swarovski®-Kristallen ausgestattet.

Esta composición representa claramente el alma lujosa de Exclusiva: encimera de mármol arabescato, elementos decorativos, zócalo y frentes en lacado brillo Gris Claro, adornados aún más con tiradores cromados con cristales Swarovski®.

Данная композиция четко отражает роскошную душу модели Exclusiva: столешница из мрамора Arabescato, архитектурные элементы, цоколь и передние панели с лакированной глянцевой отделкой цвета Светло-серый, украшенные хромированными ручками с кристаллами Swarovski®.

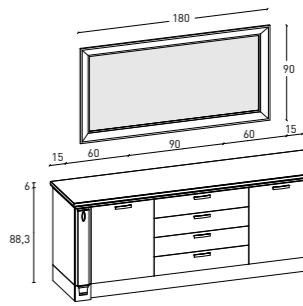





Complementi: tavoli, sedie, sgabelli Cucina: ante, finiture, gola, maniglie, zoccoli  
Elementi per comporre la tua cucina, scheda prodotto

*Matching furniture: tables, chairs, stools Compléments : tables, chaises, tabourets Zubehöre: Tische, Stühle, Hocker  
Complementos: mesas, sillas y taburetes Комплектующие: столы, стулья, табуреты*

*Kitchen: doors, finishes, recessed grip profile, handles, plinths Cuisine : portes, finitions, gorge, poignées, socles  
Küche: Fronten, Finishes, Griffrollen, Griffe, Sockel Cocina: puertas, acabados, golas, tiradores y zócalos  
Кухня: створки, отделки, пазы, ручки, цоколи*

*Elements for creating your kitchen: product specifications Éléments pour composer votre cuisine, fiche produit  
Elemente für die Zusammensetzung Ihrer Küche und Produktdatenblatt Elementos para componer tu cocina, ficha producto  
Элементы для составления вашей кухни, спецификации продукта*

EXCLUSIVA



BACCARAT



TAVOLI CONSIGLIATI / RECOMMENDED TABLES / TABLES CONSEILLÉES / EMPFOHLENE TISCHE / MESAS RECOMENDADAS / РЕКОМЕНДУЕМЫЕ СТОЛЫ

HILTON



SCENERY



SCARABEO



GRAND RELAIS



Per la cucina Exclusiva sono disponibili anche altri modelli di tavoli e sedie e una grande varietà di piani, di accessori e di elettrodomestici. Per la scelta e la loro disponibilità si possono consultare, presso i Rivenditori, i relativi Cataloghi "Cucine e complementi: Affinità elettive" e "Elettrodomestici" pubblicati dalla Scavolini.

Other models of table and chairs and a wide range of tops, accessories and appliances are also available for the Exclusiva kitchen. For details and availability please consult Scavolini's "Kitchens and accessories: Elective affinities" and "Accessories: Functionality at your disposal" catalogues available at our authorised dealers.

D'autres modèles de tables et de chaises et une grande variété de plans de travail, d'accessoires et d'appareils électroménagers sont également disponibles pour la cuisine Exclusiva. Pour les choisir et vérifier leur disponibilité, vous pouvez consulter les catalogues publiés par Scavolini, « Cuisine et compléments : Affinité sélective » et « Accessoires : Place à la fonctionnalité », que vous trouverez chez les revendeurs.

Weitere Tisch- und Stuhlmodelle für die Küche Exclusiva sowie eine große Auswahl an Platten und Zubehör finden Sie bei Ihrem Scavolini-Händler in den Katalogen „Küche und Zubehör Wahlverwandtschaften“, „Zubehör: Raum für Funktionalität“ und „Elektrogeräte“.

Para la cocina Exclusiva están disponibles, además, otros modelos de mesas y sillas y una gran variedad de encimeras, de accesorios y de electrodomésticos. Para su selección y su disponibilidad puede consultar en las Tiendas Revendedoras los Catálogos correspondientes "Cocina y complementos: Afinidades electivas", "Accesorios: Espacio a la Función" y "Electrodomésticos", publicados por Scavolini.

Для кухни Exclusiva имеются также и другие модели столов и стульев, а также большое разнообразие столешниц, аксессуаров и бытовой электротехники. Для их выбора в магазинах, дилерах можно воспользоваться каталогами "Кухня и дополнения: избирательная общность", "Аксессуары: свободу практичности", "Бытовые электроприборы", опубликованными компанией Scavolini.

SEDIE CONSIGLIATE / RECOMMENDED CHAIRS / CHAISES CONSEILLÉES / EMPFOHLENE STÜHLE / SILLAS RECOMENDADAS / РЕКОМЕНДУЕМЫЕ СТУЛЬЯ

EXCLUSIVA



GRAND RELAIS



UNIQUE



BACCARAT



ENDLESS



ROYAL



SGABELLI CONSIGLIATI / RECOMMENDED STOOLS / TABOURETS CONSEILLÉS / EMPFOHLENE HOCKER / TABURETES RECOMENDADOS / РЕКОМЕНДУЕМЫЕ ТАБУРЕТЫ

EXCLUSIVA



GRAND RELAIS



UNIQUE



BACCARAT



ENDLESS



ROYAL





**70806**  
 Maniglia in metallo finitura Cromo lucido con Swarovski® colore nero  
 Polished chrome-finish metal handle with black Swarovski®  
 Poignée en métal finition chrome brillant avec Swarovski® coloris noir  
 Griff aus Metall, Finish Chrom Hochglanz mit Swarovski® Farbe Schwarz  
 Tirador de metal acabado cromo brillante con Swarovski® color negro  
 Металлическая ручка с хромированной блестящей отделкой с кристаллами Swarovski® черного цвета



**70808**  
 Maniglia in metallo finitura Oro con Swarovski® colore nero  
 Gold finish metal handle with black Swarovski®  
 Poignée en métal finition or avec Swarovski® coloris noir  
 Griff aus Metall, Finish Gold mit Swarovski® Farbe Schwarz  
 Tirador de metal acabado Oro con Swarovski® color negro  
 Металлическая ручка с золотой отделкой с кристаллами Swarovski® черного цвета



**31501 \***  
 Maniglia in metallo finitura Cromata con passo variabile  
 Variable pitch chrome-finish metal handle  
 Poignée en métal finition chromée à pas variable  
 Griff aus Metall, Finish verchromt, variabler Abstand  
 Tirador de metal acabado cromado con paso variable  
 Металлическая ручка с хромированной отделкой с регулируемым шагом



**31502 \***  
 Maniglia in metallo finitura Oro con passo variabile  
 Variable pitch gold finish metal handle  
 Poignée en métal finition or à pas variable  
 Griff aus Metall, Finish Gold, variabler Abstand  
 Tirador de metal acabado Oro con paso variable  
 Металлическая ручка с золотой отделкой с регулируемым шагом



**70805**  
 Maniglia in metallo finitura Cromo lucido con Swarovski® colore cristallo  
 Polished chrome-finish metal handle with plate glass colour Swarovski®  
 Poignée en métal finition chrome brillant avec Swarovski® coloris cristal  
 Griff aus Metall, Finish Chrom Hochglanz mit Swarovski® Farbe Kristall  
 Tirador de metal acabado cromo brillante con Swarovski® color cristal  
 Металлическая ручка с хромированной блестящей отделкой с кристаллами Swarovski® хрустального цвета



**70807**  
 Maniglia in metallo finitura Oro con Swarovski® colore cristallo  
 Gold finish metal handle with plate glass colour Swarovski®  
 Poignée en métal finition or avec Swarovski® coloris cristal  
 Griff aus Metall, Finish Gold mit Swarovski® Farbe Kristall  
 Tirador de metal acabado Oro con Swarovski® color cristal  
 Металлическая ручка с золотой отделкой с кристаллами Swarovski® хрустального цвета



**31503**  
 Maniglia in metallo finitura Cromata con passo variabile  
 Variable pitch chrome-finish metal handle  
 Poignée en métal finition chromée à pas variable  
 Griff aus Metall, Finish verchromt, variabler Abstand  
 Tirador de metal acabado cromado con paso variable  
 Металлическая ручка с хромированной отделкой с регулируемым шагом



**31504**  
 Maniglia in metallo finitura Oro con passo variabile  
 Variable pitch gold finish metal handle  
 Poignée en métal finition or à pas variable  
 Griff aus Metall, Finish Gold, variabler Abstand  
 Tirador de metal acabado Oro con paso variable  
 Металлическая ручка с золотой отделкой с регулируемым шагом



**31505 \***  
 Maniglia in metallo finitura Cromata  
 Chrome-finish metal handle  
 Poignée en métal finition chromée  
 Griff aus Metall, Finish verchromt  
 Tirador de metal acabado cromado  
 Металлическая ручка с хромированной отделкой



**31506 \***  
 Maniglia in metallo finitura Oro  
 Gold finish metal handle  
 Poignée en métal finition or  
 Griff aus Metall, Finish Gold  
 Tirador de metal acabado Oro  
 Металлическая ручка с золотой отделкой

\*  
 Non disponibile con ante vetro  
 Not available with glass doors  
 Non disponible avec les portes en verre  
 Nicht verfügbar mit Glasfronten  
 No disponible con puertas de cristal  
 Недоступно для стеклянных створок



Capitello in metallo finitura Cromata  
 Chrome-finish metal capital  
 Moulure en métal, finition chromée  
 Kapitell aus Metall, Finish verchromt  
 Capitel de metal acabado cromado  
 Металлическая капитель с хромированной отделкой



Capitello in metallo finitura Oro  
 Gold finish metal capital  
 Moulure en métal, finition or  
 Kapitell aus Metall, Finish Gold  
 Capitel de metal acabado Oro  
 Металлическая капитель с золотой отделкой



Listello per base e pensile in metallo finitura Cromata  
 Chrome-finish metal base unit and wall unit strip  
 Listel en métal pour meuble bas et meuble haut, finition chromée  
 Leiste aus Metall, Finish verchromt, für Unter- und Oberschrank  
 Listón de metal acabado cromado, para mueble bajo y mueble alto  
 Металлическая рейка с хромированной отделкой для тумбы и навесного шкафа



Listello per base e pensile in metallo finitura Oro  
 Gold finish metal base unit and wall unit strip  
 Listel en métal pour meuble bas et meuble haut, finition or  
 Leiste aus Metall, Finish Gold, für Unter- und Oberschrank  
 Listón de metal acabado Oro, para mueble bajo y mueble alto  
 Металлическая рейка с золотой отделкой для тумбы и навесного шкафа



**30507**  
 Maniglia ovale in metallo finitura Cromata  
 Oval chrome-finish metal handle  
 Poignée ovale en métal, finition chromée  
 Ovaler Griff aus Metall, Finish verchromt  
 Tirador oval de metal acabado cromado  
 Металлическая овальная ручка с хромированной отделкой



**31508**  
 Maniglia ovale in metallo finitura Oro  
 Oval gold finish metal handle  
 Poignée ovale en métal, finition or  
 Ovaler Griff aus Metall, Finish Gold  
 Tirador oval de metal acabado Oro  
 Металлическая овальная ручка с золотой отделкой



Fregio per zoccolo in metallo finitura Cromata  
 Chrome-finish metal frieze for plinth  
 Frise pour socle en métal, finition chromée  
 Ornament für Sockel aus Metall, Finish verchromt  
 Friso para zócalo de metal acabado cromado  
 Металлический фриз с хромированной отделкой для цоколя



Fregio per zoccolo in metallo finitura Oro  
 Gold finish metal frieze for plinth  
 Frise pour socle en métal, finition or  
 Ornament für Sockel aus Metall, Finish Gold  
 Friso para zócalo de metal acabado Oro  
 Металлический фриз с золотой отделкой для цоколя



Piano in granito profilo 4P  
 Granite top, Profile 4P  
 Plan en granit profil 4P  
 Granitplatte Profil 4P  
 Encimera de granito perfil 4P  
 Гранитная столешница, профиль 4P



Piano in marmo profilo 4P  
 Marble profile, Profile 4P  
 Plan en marbre profil 4P  
 Marmorplatte Profil 4P  
 Encimera de mármol perfil 4P  
 Мраморная столешница, профиль 4P



Piano in quarz profilo 4P  
 Quartz top, Profile 4P  
 Plan en quartz profil 4P  
 Quarzplatte Profil 4P  
 Encimera de Quarz perfil 4P  
 Кварцевая столешница, профиль 4P



Piano in acciaio profilo 4P - 4Q  
 Steel profile, Profile 4P - 4Q  
 Plan en acier profil 4P - 4Q  
 Stahlplatte Profil 4P - 4Q  
 Encimera de acero perfil 4P - 4Q  
 Стальная столешница, профиль 4P - 4Q

Zoccoli Plinths Socles Sockel Zócalos Цоколи



H.6



H.10



H.15

Zoccolo H 15/10 cm disponibili nelle finiture: bianco opaco, bianco lucido, PVC finitura acciaio e laccato nei 12 colori.  
 Zoccolo H 6 cm disponibile nella finitura : bianco opaco. Non inseribile su basi per lavastoviglie e colonne frigorifero.  
 Plinth H.15/10 cm Available in the following finishes: matt white, glossy white, steel finish PVC and lacquered in 12 colours.  
 Plinth H.6 cm Available in the following finish: matt white. Not for insertion in dishwasher base units.  
 Socle H 15/10 cm disponibles en finitions : blanc mat, blanc brillant, PVC finition acier et laqué dans les 12 coloris.  
 Socle H 6 cm disponible en finition : blanc mat. Non compatible avec les meubles bas pour lave-vaisselle.  
 Sockel H 15/10 cm Verfügbar in den Finishes: Weiß matt, Weiß Hochglanz, PVC Finish Stahl und lackiert in 12 Farben.  
 Sockel H 6 cm Verfügbar in Finish Weiß matt. Non inseribile su basi per lavastoviglie. Nicht einsetzbar bei Unterschänken für Geschirrspüler.  
 Zócalo H 15/10 cm Disponible en los acabados: blanco mate, blanco brillo, PVC acabado acero y lacado en los 12 colores.  
 Zócalo H 6 cm Disponible en el acabado: blanco mate. No se instala en muebles bajos para lavavajillas.  
 Цоколь H 15/10 см Доступны с отделками: белый матовый, белый глянец, ПВХ с отделкой цвета Сталь и ПВХ с лакированной отделкой 12 цветов.  
 Цоколь H 6 см Доступен с отделкой цвета Белый матовый. Не устанавливается на тумбы под посудомоечные машины.



Apertura con cricchetto senza presa maniglia  
 Handle-gripless opening with push-latch  
 Ouverture avec cliquet sans prise poignée  
 Schnappverschluss ohne Griffmulde  
 Apertura a presión sin tirador uñero  
 Открытие с помощью защелки без врезной ручки



Fondo sagomato per pensili  
 Shaped wall unit bottom  
 Fond façonné pour meubles hauts  
 Geformter Boden für Oberschränke  
 Fondo moldurado para muebles altos  
 Профилированное дно для навесных шкафов

