

MOTUS



SCAVOLINI

MOTUS

Vittore Niolu

SCAVOLINI



"Oggi la cucina, insieme al living, è sempre più dedicata alla comunicazione e alla condivisione. Non più solo area funzionale per la preparazione dei cibi ma anche spazio delle relazioni, informale e accogliente. Motus, che integra queste funzioni, esprime due polarità: ad un estremo troviamo emozioni, rapporto intimo con le cose, naturalezza. All'estremo opposto l'inatteso: colori accesi, finiture brillanti, intense variazioni cromatiche. Questo il principio del progetto, affiancato al gusto per uno stile elegante e discreto che permette la personalizzazione e la valorizzazione del proprio spazio privato. Così è Motus: aggregabile per funzioni, scomponibile in ragione dello spazio e riconfigurabile nel tempo. Singoli elementi tra loro indipendenti, capaci di assolvere autonomamente alla funzione per la quale sono stati progettati."

Vittore Niolu

"Today, the kitchen – together with the living room – is more and more a place for talking and spending time together. It is no longer just a functional space for preparing meals, but also an informal and hospitable place where relationships are forged and grow. Motus integrates these functions. It expresses two extremes: at the one, emotions, an affinity with our surroundings and spontaneity; at the other, the unexpected, bright colours, brilliant finishes, intense chromatic variations. This principle of the project, supported by a taste for elegant, discreet style, allows for the customization and optimization of private spaces. This is Motus: connectable in terms of function, dissociable in terms of space and reconfigurable over time. Single, independent elements that can autonomously perform the functions they were designed for."

Vittore Niolu

"Aujourd'hui, la communication et le partage occupent une place croissante dans la cuisine et le living. La cuisine n'est plus seulement un espace fonctionnel pour la préparation des repas, elle est aussi un espace relationnel, informel et accueillant. Motus, qui intègre ces fonctions, exprime deux pôles. A un extrême, émotions, relation intime avec les choses, naturel. A l'autre extrême, l'inattendu : couleurs vives, finitions brillantes, variations de couleurs intenses. Ce principe, avec un goût pour un style élégant et discret, permet de personnaliser et de valoriser son espace privé. Voici donc Motus: des fonctions qui peuvent être regroupées, un espace qui peut être décomposé selon l'espace et reconfiguré dans le temps. Des éléments individuels indépendants les uns des autres, capables d'accomplir de manière autonome la fonction pour laquelle ils ont été conçus".

Vittore Niolu

"Die Küche dient heute nicht mehr ausschließlich als Arbeitsraum zur Zubereitung der Speisen, sondern wird auch dem Wohnbereich zu einem Mehrzweck-Ambiente, das außer dem Kochen und dem Essen auch dem Familienleben, dem geselligen Beisammensein mit Freunden und der Kommunikation gewidmet ist, und seinen Aufgaben entsprechend gestaltet werden muss. Motus fasst alle diese Funktionen in einem Einrichtungsprojekt zusammen, und verbindet auf emotionaler Ebene das Bedürfnis nach Sicherheit und Beständigkeit mit dem Wunsch nach Abwechslung und Neuem – leuchtende Farben und glänzende Finishs setzen unerwartete und trotzdem harmonische Details, die in einem von zurückhaltender Eleganz geprägten Gesamtbild individuelle Akzente setzen. Als wirklich flexibles Projekt lässt sich Motus nach Funktionen zusammenstellen, den räumlichen Gegebenheiten entsprechend aufteilen und nachträglich jederzeit ergänzen oder umkonfigurieren. Jedes Element bildet eine selbständige Einheit, die die Funktion, für die es konzipiert wurde, eigenständig erfüllen kann, und trotzdem Teil eines Ganzen ist."

Vittore Niolu

"Hoy la cocina, junto con el living, está destinada cada vez más a la comunicación y a la participación. Ya no se trata de una mera zona operativa para la preparación de las comidas, sino también de un espacio de relaciones, informal y acogedor. Motus integra ambas funciones, manifestando dos polaridades: por un lado encontramos las emociones, la íntima relación con los objetos, la naturalidad. Por el otro, lo inesperado: colores vivos, acabados brillantes, intensas variaciones cromáticas. Esta es la base del proyecto, junto con el gusto por un estilo elegante y discreto que permite personalizar y valorizar el propio ambiente privado. Así es Motus: integrable según las funciones, descomponible según el espacio, reconfigurable a lo largo del tiempo. Elementos independientes entre sí, capaces de desempeñar autónomamente la función para la cual han sido diseñados."

Vittore Niolu

"В настоящее время кухня, а вместе с ней и гостиная, все больше связаны друг с другом и совместно используются. Она больше не является функциональной зоной для приготовления пищи, превратившись в неформальное и уютное помещение для общения. Motus, объединяющая в себе эти функции, выражает собой две противоположности: с одной стороны, здесь мы можем встретить эмоции, личные отношения с вещами, естественность. С другой стороны – сюрприз: живые цвета, яркие отделки, насыщенные цветовые вариации. Таков принцип проекта, со вкусом создающий элегантный и сдержанный стиль, позволяющий оптимально организовать пространство с учетом индивидуальных особенностей. Такова Motus: объединяющая функции, модульная ввиду имеющегося в распоряжении пространства и переконфигурируемая в течение времени. Отдельные, независимые друг от друга элементы способны самостоятельно выполнять ту функцию, для которой они были спроектированы."

Vittore Niolu

SOMMARIO / TABLE OF CONTENTS / SOMMAIRE / INHALT / SUMARIO / СОДЕРЖАНИЕ

04
05



Introduzione al living e alla cucina Motus
Introduction to the Motus living room and kitchen
Introduction au living et à la cuisine Motus
Küche und Wohnbereich Motus
Introducción al living y a la cocina Motus
Предисловие к гостиной и кухне Motus

Segni particolari
Distinguishing Features
Signes particuliers
Besonderheiten
Señas particulares
Особые приметы



06
09

10
19



MOTUS Lineare 01.

Cucina lineare con ante laccato lucido Bianco Prestige e Grigio Tundra, sistema a parete "Fluida" in decorativo Bianco Puro; zona living con sistema a parete "Fluida" in decorativo Bianco Puro, ante laccato lucido Grigio Tundra e schienali laccato opaco Visone / Linear kitchen with Prestige White and Tundra Grey gloss lacquered doors, "Fluida" wall system in Pure White decorative melamine finish; living room area with White decorative melamine finish "Fluida" partition system, Tundra Grey gloss lacquered doors and Mink matt lacquered back panels / Cuisine linéaire avec des portes laqué brillant Blanc Prestige et Gris Tundra, système paroi "Fluida" en mélaminé Blanc Pur; espace living avec système paroi "Fluida" en mélaminé Blanc Pur, portes laqué brillant Gris Tundra et arrières laqué opaque Vison / Küchenzeile mit Hochglanz lackierten Fronten in Weiß Prestige/Grau Tundra und Stollenwandsystem Fluida in Melaminharz Reinweiß; Wohnwand mit Stollenwandsystem Fluida in Melaminharz Reinweiß, Hochglanz lackierten Fronten in Grau Tundra und matt lackierten Rückwänden in Nerz / Cocina lineal con puertas en laccado brillo Blanco Prestige y Gris Tundra, sistema modular de pared "Fluida" en revestimiento melaminico Blanco Puro; zona living con sistema modular de pared "Fluida" en revestimiento melaminico Blanco Puro, puertas en laccado brillo Gris Tundra y traseras en laccado mate Visón / Линейная кухня со створками с глянцевой лакировкой Белый Prestige и Серая тундра, система стенок "Fluida" с меламиновой облицовкой Белая чистая; зона гостиной с системой стенок "Fluida" с меламиновой облицовкой Белая чистая, створки с глянцевой лакировкой Серая Тундра и задние панели с матовой Бежевой лакировкой

Cucina lineare con schiene laccato opaco Visone, ante laccato lucido Bianco Prestige e Grigio Tundra, sistema a parete "fluida" in decorativo Bianco Puro / Linear kitchen with Mink matt lacquered back panels and Prestige White and Tundra Grey gloss lacquered doors, "Fluida" wall system in Pure White decorative melamine finish / Cuisine linéaire avec des arrières laqué opaque Vison, portes laqué brillant Blanc Prestige et Gris Tundra, système paroi "Fluida" en mélaminé Blanc Pur / Küchenzeile mit in Nerz Matt lackierten Rückwänden, in Weiß Prestige und Grau Tundra Hochglanz lackierten Fronten, und Stollenwandsystem Fluida in Melaminharz Reinweiß / Cocina lineal con traseras en laccado mate Visón, laccado brillo Blanco Prestige y Gris Tundra, sistema modular de pared "Fluida" en revestimiento melaminico Blanco Puro / Линейная кухня с матовой Бежевой лакированной задней панелью, створками с глянцевой лакировкой Белый Prestige и Серая тундра, система стенок "Fluida" с меламиновой облицовкой Белая чистая



MOTUS Lineare 02.

20
25

26
31



MOTUS Lineare 03.

Cucina lineare e zona living con ante laccato opaco Grigio Ferro ed elementi a giorno laccato lucido Grigio Chiaro / Linear kitchen and living room area with Iron Grey matt lacquered doors and Light Grey gloss lacquered open units / Cuisine linéaire et espace living avec des portes laqué opaque Gris Fer et éléments ouverts laqué brillant Gris Clair / Küchenzeile und Wohnwand mit matt lackierten Fronten in Eisengrau und Hochglanz lackierten, offenen Elementen in Hellgrau / Cocina lineal y zona living con puertas en laccado mate Gris Hierro y módulos abiertos en laccado brillo Gris Claro / Линейная кухня и зона гостиной со створками с матовой лакировкой Серое железо и открытыми элементами с глянцевой Светло-серой лакировкой

Composizione con penisola con ante e schiene decorativo Olmo Navajo, ante laccato opaco Avorio e anta scorrevole vetro specchiato, sistema a parete "fluida" e mobile per living in decorativo Bianco Puro / Peninsula composition with Navajo Elm decorative melamine finish doors and back panels, matt Ivory lacquered doors and mirrored glass sliding door, "Fluida" wall system and living room element in Pure White melamine finish / Composition avec péninsule habillée de portes et arrières en mélaminé Orme Navajo, portes laqué opaque Ivoire et porte coulissante verre miroir, système paroi "Fluida" et meuble pour living en mélaminé Blanc Pur / Küche mit Halbinsel, Fronten und Rückwänden in Melaminharz Ulme Navajo, in mattem Elfenbein lackierten Fronten, Schiebefront mit verspiegeltem Glas, Stollenwandsystem Fluida und Wohnzimmermöbel in Melaminharz Reinweiß / Composición de península con puertas y traseras en revestimiento melaminico Olmo Navajo, puertas en laccado mate Marfil y puerta corredera de cristal espejado, sistema modular de pared "Fluida" y mueble para "living" en revestimiento melaminico Blanco Puro / Композиция с выступом, створками и задней панелью, с меламиновой облицовкой Вяз Наважо, створками с матовой лакировкой Слоновая кость и раздвижной створкой из зеркального стекла, системой стенок "Fluida" и шкафом для гостиной с меламиновой облицовкой Белая чистая

MOTUS Penisola 04.



32
43

Composizione con penisola e zona living con ante in decorativo Olmo Navajo, ante e schiene laccato lucido Giallo Sole, ante laccato opaco Bianco Prestige, sistema a parete "fluida" in decorativo Bianco Puro / Peninsula composition and living room area with doors in Navajo Elm decorative melamine finish, Sun Yellow gloss lacquered doors and back panels, Prestige White matt lacquered doors, "Fluida" wall system Pure White melamine coated finish / Composition avec péninsule et espace living habillée de portes en mélaminé Orme Navajo, portes et arrières laqué brillant Jaune Soleil, portes laqué opaque Blanc Prestige, système paroi "Fluida" en mélaminé Blanc Pur / Küche mit Halbinsel und Wohnbereich mit Fronten in Melaminharz Ulme Navajo, Hochglanz lackierten Fronten und Rückwänden in Sonnengelb, matt lackierten Fronten in Weiß Prestige und Stollenwandsystem Fluida in Melaminharz Reinweiß / Composición de península y zona living con puertas en revestimiento melaminico Olmo Navajo, puertas y traseras en laccado brillo Amarillo Sol, puertas en laccado mate Blanco Prestige, sistema modular de pared "Fluida" en revestimiento melaminico Blanco Puro / Композиция с выступом и зоной гостиной со створками с меламиновой облицовкой Вяз Наважо, створками и задними панелями с глянцевой лакировкой Желтое солнце, створками с матовой лакировкой Белый Prestige, системой стенок "Fluida" с меламиновой облицовкой Белая чистая

MOTUS Penisola 05.



44
53



MOTUS Penisola 06.

Composizione con penisola con ante in decorativo Olmo Komi e Olmo Navajo, laccato opaco Grigio Ferro ed elementi a giorno laccato opaco Tortora / Peninsula composition with doors in Komi Elm and Navajo Elm decorative melamine, Iron Grey matt lacquer finish and Dove Grey matt lacquered open elements / Composition avec péninsule habillée de portes en mélaminé Orme Komi et Orme Navajo, laqué opaque Gris Fer et éléments ouverts laqué opaque Tourterelle / Küche mit Halbinsel, Fronten in Melaminharz Ulme Komi und Ulme Navajo, matt lackiert in Eisengrau, und matt lackierten, offenen Elementen in Taubengrau / Composición de península con puertas en revestimiento melaminico Olmo Komi y Olmo Navajo, laccado mate Gris Hierro y módulos abiertos en laccado mate Tortola / Композиция с выступом и створками с меламиновой облицовкой Вяз Кomi и Вяз Наважо, с матовой лакировкой Серое железо и открытыми элементами с Серо-коричневой лакировкой

Composizione con penisola con ante in decorativo Olmo Komi, laccato opaco Grigio Ferro, sistema interparete "Fluida" in decorativo Grigio Gabbiano con ante laccato opaco Tortora e Verde Lichene e schiene laccato opaco Verde Lichene / Peninsula composition with Komi Elm, Iron Grey matt lacquered doors, "Fluida" partition system in Seagull Grey decorative melamine finish with Dove Grey and Lichen Green matt lacquered doors, Lichen Green matt lacquered back panel / Composition avec péninsule habillée de portes en mélaminé Orme Komi, laqué opaque Gris Fer, système cloison "Fluida" en mélaminé Gris Mouette avec portes laqué opaque Tourterelle et Vert Lichen et arrières laqué opaque Vert Lichen / Küche mit Halbinsel, Fronten in Melaminharz Ulme Komi und matt lackiert in Eisengrau, Stollenwandsystem Fluida als Raumteiler in Melaminharz Mövengrau mit matt lackierten Fronten in Taubengrau und Flechte sowie matt lackierten Rückwänden in Flechte / Composición de península con puertas en revestimiento melaminico Olmo Komi, laccado mate Gris Hierro, sistema modular divisorio "Fluida" en revestimiento melaminico Gris Gaviota con puertas en laccado mate Tortola y Verde Lichen, traseras en laccado mate Verde Lichen / Композиция с выступом и створками с меламиновой облицовкой Вяз Кomi, с матовой лакировкой Серое железо, системой перегородок "Fluida" с меламиновой облицовкой Серая чайка, со створками с матовой лакировкой Серо-коричневого цвета и Зеленый лишайник, задними панелями с матовой лакировкой Зеленый лишайник

MOTUS Penisola 07.



60
69



MOTUS Isola 08.

MOTUS Isola 09.

Composizione con isola con ante in decorativo Olmo Jaipur e laccato lucido Tortora con vetro specchiato, struttura interparete "Fluida" in decorativo Grigio Gabbiano con ante in decorativo Olmo Jaipur e laccato opaco Visone / Island composition with doors in Jaipur Elm decorative melamine finish and Dove Grey gloss lacquered with mirrored glass, "Fluida" partition system in Seagull Grey decorative melamine finish with doors in Jaipur Elm decorative melamine finish and Mink matt lacquered / Composition avec îlot habillée de portes en mélaminé Orme Jaipur et laqué brillant Tourterelle avec verre miroir, structure cloison "Fluida" en mélaminé Gris Mouette avec portes en mélaminé Orme Jaipur et laqué opaque Vison / Küche mit Insel, Fronten in Melaminharz Ulme Jaipur, lackiert in Taubengrau Hochglanz mit Spiegelglas; Stollenwandsystem in Melaminharz Mövengrau mit Fronten in Melaminharz Ulme Jaipur und matter Lackierung in der Farbe Nerz / Composición de isla con puertas en revestimiento melaminico Olmo Jaipur y laccado brillo Tortola con cristal espejado, sistema modular divisorio "Fluida" en revestimiento melaminico Gris Gaviota con puertas en revestimiento melaminico Olmo Jaipur y laccado mate Visón / Композиция с островком и створками с меламиновой облицовкой Вяз Jaipur, с глянцевой Серо-коричневой лакировкой, зеркальным стеклом, перегородкой "Fluida" с меламиновой облицовкой Серая чайка со створками с меламиновой облицовкой Вяз Jaipur и Бежевой матовой лакировкой.

Composizione con isola con ante laccato lucido Grigio Chiaro e laccato opaco Grigio Ferro, sistema a parete "Fluida" in decorativo Grigio Ferro, Living con ante laccato opaco Grigio Ferro e sistema a parete "Fluida" in decorativo Grigio Ferro / Island composition with Light Grey gloss lacquered and Iron Grey matt lacquered doors, "Fluida" wall system in Iron Grey decorative melamine finish. Living room with Iron Grey matt lacquered doors and wall system in Iron Grey decorative melamine finish / Composition avec îlot habillée de portes laqué brillant Gris Clair et laqué opaque Gris Fer, système paroi "Fluida" en mélaminé Gris Fer. Living avec portes laqué opaque Gris Fer et système paroi "Fluida" en mélaminé Gris Fer / Küche mit Insel, Fronten Hochglanz lackiert Hellgrau und matt lackiert Eisengrau, Stollenwandsystem Fluida in Melaminharz Eisengrau. Wohnwand mit matt lackierten Fronten in Eisengrau und Stollensystem Fluida in Melaminharz Eisengrau / Composición de isla con puertas en laccado brillo Gris Claro y laccado mate Gris Hierro, sistema modular de pared "Fluida" en revestimiento melaminico Gris Hierro. Living con puertas en laccado mate Gris Hierro y sistema modular de pared "Fluida" en revestimiento melaminico Gris Hierro / Композиция с островком и створками со Светло-серой глянцевой лакировкой и матовой лакировкой Серое железо, системой стенок "Fluida" с меламиновой облицовкой Серое железо. Гостиная со створками с матовой лакировкой Серое железо и системой стенок "Fluida" с меламиновой облицовкой Серое железо

MOTUS Isola 10.



86
95



Esempi per composizioni "Living"
Ideas for "Living Room" compositions
Exemples de compositions "Living"
Vorschläge für den Wohnbereich
Ejemplos de composición "Living"
Примеры композиций для гостиной



Complementi: sedie, sgabelli, tavoli
Matching furniture: chairs, stools, tables
Compléments: Stühle, Hocker, Tische
Zubehör: Stühle, Hocker, Tische
Auxiliares: sillas, taburetes, mesas
Дополнения: стулья, табуреты, столы



Ante e colori
Doors and colors
Portes et coloris
Fronten und Farben
Puertas y colores
Створки и цвета

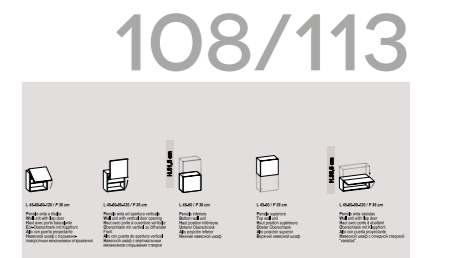

Elementi per comporre la tua cucina, scheda prodotto
Elements for creating your kitchen, product data sheet
Éléments pour composer votre cuisine, fiche produit
Elemente für Ihre Küche, Produktdatenblatt
Elementos para componer su cocina - Ficha técnica
Элементы для составления вашей кухни, характеристики изделия



MOTUS LIVING E CUCINA / MOTUS LIVING ROOM AND KITCHEN / MOTUS LIVING
ET CUISINE / MOTUS WOHNRAUM UND KÜCHE / MOTUS LIVING Y COCINA /
ГОСТИНАЯ И КУХНЯ MOTUS

Una inedita sorprendente convivenza / A new and surprising pair / Une coexistence surprenante et sans précédent / Ein Lebensraum voller Überraschungen / Una convivencia insólita y sorprendente / Новое и удивительное сочетание

Il progetto Motus di Scavolini, disegnato da Vittore Niuoli, coniuga funzionalità e convivialità, privato e socialità. Con elementi "indipendenti" aggregabili e scomponibili, rimodulabili anche nel tempo in ragione dello spazio e delle esigenze funzionali, evolve il concetto di cucina e living all'insegna della massima libertà creativa. Una proposta inedita che consente infinite configurazioni: a sorprendere non sono linee inusuali ma un design essenziale ed elegante con dettagli che "raccontano" la nuova identità dell'ambiente nel quale oggi si opera e si vive. Segni particolari sono l'apertura dell'anta senza maniglia, la singolare rilettura dell'anta a vetro, la geometria del cassetto sagomato, le nuove isole e penisole e la sofisticata gamma cromatica degli elementi (laccati lucidi e opachi o in decorativo con finitura a registro) proposti in una linea dedicata di colori di tendenza.

The Motus project by Scavolini, designed by Vittore Niuoli, brings together function and familiarity, privacy and sociality. Thanks to the use of "independent" elements, that can be put together and taken apart, and even recombinated over time, based on the available space and functional needs, the idea of kitchen and living room evolves in total creative liberty. A brand new proposal that allows an infinite number of configurations: surprising not only in its unusual lines but also in its essential and elegant design with details that reveal a new identity of the environment we work and live in today. Marks of distinction include the handle free door, the unique interpretation of the glass door, the geometry of the shaped drawer, the new island and peninsula units; the sophisticated chromatic range of the elements (gloss and matt lacquer, or melamine with matching finishes) proposed in a line dedicated to today's most popular colours.

Le projet Motus de Scavolini, dessiné par Vittore Niuoli, allie fonctionnalité et convivialité, sphère privée et sphère sociale. Avec des éléments "indépendants" qui peuvent être regroupés et décomposés, puis reconfigurés dans le temps selon l'espace et les exigences fonctionnelles, le concept de cuisine et living placé sous le signe de la liberté créatrice maximale. Une proposition inédite qui permet d'infinies configurations: ce ne sont pas les lignes insolites qui surprennent mais un design épuré et élégant avec des détails qui "racontent" la nouvelle identité de l'espace d'activité et de vie. Signes distinctifs: l'ouverture de la porte sans poignée, la réinterprétation insolite de la porte en verre, la géométrie du tiroir façonné, les nouveaux îlots et péninsules et la palette sophistiquée de couleurs des éléments (laqués brillants et opaques ou en mélaminé avec une finition alignée), proposés dans une ligne dédiée de couleurs tendance.

Das Design des Scavolini "Projektes Motus stammt von Vittore Niuoli, und verbindet Funktionalität und Ästhetik, persönliche und weniger persönliche Lebensbereiche mit eigenständigen, aber miteinander koordinier- und trennbaren, sowie sich verändernden funktionalen und räumlichen Bedingungen anpassbaren Elementen. Es stellt die Begriffe Küche, Wohnzimmer und Wohnküche im Zeichen maximaler kreativer Freiheit dar. Ein vollkommen neues Konzept, das unzählige Konfigurationsmöglichkeiten eröffnet, und dabei nicht mit einer ungewöhnlichen Linienführung, sondern mit seinem essentiellen und eleganten Design überrascht, dessen Details von einem neuen Verständnis eines Raums erzählen, in dem nicht nur gearbeitet, sondern gelebt wird. Zu den Besonderheiten dieses "Lebensraumes" zählen die Öffnung der grifflosen Front, eine Neuinterpretation der Vitrinenfront, eine Schublade mit neuer Geometrie, neue Inseln und Halbinseln, und eine extravagante, absolut trendige Farbpalette für die in den Finishes Hochglanzlackierung, matte Lackierung und Melaminharz angebotenen Elemente.

El proyecto Motus de Scavolini diseñado por Vittore Niuoli, conjuga la funcionalidad con la acogida, el ámbito privado con la socialidad, evolucionando el concepto de cocina y living con elementos independientes, integrables y descomponibles, reconfigurables a lo largo del tiempo con máxima libertad creativa. Una propuesta insólita que ofrece infinitas posibilidades de configuración: lo sorprendente no son las líneas inusuales, sino el diseño esencial y elegante con sus detalles, que expresan la nueva identidad del ambiente en el que actualmente se vive y se trabaja. Las señas particulares consisten en la apertura de la puerta sin tirador, la reinterpretación singular de la puerta de cristal, la geometría del cajón moldurado, las nuevas islas y penínsulas, así como la sofisticada gama cromática de los muebles (lacados brillo y mate, revestimientos melamínicos con motivos coincidentes) propuestos en una específica línea de colores de moda.

Проект Motus от Scavolini, разработанный Битторе Ниоли, сочетает в себе практичность и гостеприимство, личное и социальное. Благодаря независимым, составным и разборным элементам, расположенным которых можно менять даже с течением времени, в зависимости от пространства и функциональных потребностей, развивает концепцию кухни и гостиной в духе высшей свободы творчества. Это - новое предложение, обеспечивающее бесконечное множество конфигураций: удивляют не необычные линии, а строгий и элегантный дизайн с деталями, рассказывающими о новом характере интерьера, в котором сегодня работают и живут. Отличительными чертами являются система открытия створки без ручки, необычное пересмысление стеклянной створки, геометрия ящика с пазом, новые островки и выступы, а также изысканная цветовая гамма элементов (с глянцевой и матовой лакировкой или с меламиновой облицовкой с отделкой по образцам), которые предлагаются в коллекции, посвященной современным цветам.

MOTUS LIVING

e infinite opportunità del sistema a parete "Fluida" / and the infinite opportunities of the "Fluida" wall system / et les possibilités illimitées du paroi "Fluida" / and die unendlich vielen Möglichkeiten des Stollenwandsystem "Fluida" / infinitas oportunidades del sistema modular de pared "Fluida" / и бесконечные возможности системы стенок "Fluida".

In Motus ambiente cucina e area living entrano profondamente in connessione grazie all'introduzione nella gamma Scavolini di una nuova proposta di elementi per la zona giorno, il sistema parete "Fluida", con un programma a spalla portante che rende quanto mai versatile e libera la progettazione del proprio spazio. Un sistema orizzontale e verticale dotato di elementi specificamente progettati (con altezze che possono arrivare al soffitto) e articolabile in due diversi modi (uno a modulo cucina e l'altro a modulo 365, svincolato dalla cucina) da utilizzare anche come parete divisoria tra ambienti comunicanti ("Fluida" è disponibile anche in versione bifacciale); caratterizzato, oltre che dall'ampia componibilità, dalla capacità di sfruttare con le sue misure le diverse possibilità di apertura dei vani (a giorno per libreria oppure con ante a vasistas, a ribalta, con cestelli estraibili) e adattarsi alle più diverse esigenze e situazioni. Una flessibilità che permette di disegnare e realizzare qualunque soluzione living "pensabile", armoniosamente correlata alle aree funzionali.

With Motus the kitchen and living room enter into symbiosis thanks to the addition of a new line of elements to the Scavolini collection for the living area, the "Fluida" wall system with load bearing side panels. A horizontal and vertical system with specifically designed elements (in heights that can reach the ceiling) and which can be fitted together in two different ways (a kitchen module or a 365 module, detached from the kitchen); it can also be used as a partition system between rooms ("Fluida" is also available in a double-sided version); it not only offers great modularity, but, thanks to the sizes of its elements, it can also use the various possibilities of opening and closing spaces (open for bookcases, with flap doors, or with pull-out baskets) to the best advantage and can be adapted to the most disparate needs and situations. Its flexibility makes it possible to design and create any "imaginable" living room solution in harmonious correlation with the functional areas.

Dans le modèle Motus, l'espace cuisine et l'espace living se mêlent grâce à l'insertion dans la gamme Scavolini d'une nouvelle gamme d'éléments pour l'espace jour, le système extrêmement polyvalent et libre. Un système horizontal et vertical doté d'éléments spécialement conçus (avec des hauteurs qui peuvent atteindre le plafond), qui peut être articulé de deux manières (un système module cuisine et un système module 365 indépendant de la cuisine) et utilisé, le cas échéant, comme cloison entre des pièces communicantes ("Fluida" est également disponible dans la version à deux faces); il offre une grande modularité et permet d'exploiter, avec ses dimensions, les différentes possibilités d'ouverture des niches (ouvertes pour les bibliothèques ou avec portes à abatant, basculantes, avec paniers coulissants) et de s'adapter aux diverses exigences et situations. Cette flexibilité permet de dessiner et de réaliser une solution living "imaginable", harmonieusement reliée aux espaces fonctionnels.

Dank dem neuen Stollenwandsystem "Fluida" für den Wohnbereich schafft das Projekt Motus eine enge Verbindung zwischen Küche und Wohnzimmer, und ermöglicht eine freie, besonders flexible Raumgestaltung. Dieses eigens für Motus konzipierte und auch in Raumhöhe erhaltliche Stollenwandsystem bietet horizontale und vertikale Elemente für den Wohnbereich (Modul 365) und die Küche, und kann in der Double-Face-Ausführung als Raumteiler bzw. Trennwand (Fluida) eingesetzt werden. Die Maße sind so ausgelegt, dass die Elemente offen als Bücherregal eingesetzt werden können, oder geschlossen mit Klappfronten, Kippfronten und Auszügen ausgestattet anzuzehenden Stauraum, und immer und überall eine passende, situationsgerechte Lösung bieten. Eine Flexibilität, dank der praktisch alle Erwartungen, die an eine Wohnwand gestellt werden können, erfüllt und eine harmonische Verbindung zu den Funktionsbereichen hergestellt werden kann.

Con Motus, el ambiente de la cocina queda estrechamente comunicado con la zona living gracias a la introducción en la gama Scavolini de una nueva línea de elementos adosados y portantes para la sala de estar, el sistema modular de pared "Fluida", que ofrece una versatilidad y una libertad de diseño del propio espacio jamás experimentadas hasta hoy. Se trata de un sistema horizontal y vertical dotado de elementos diseñados a tal efecto con alturas que pueden llegar al cielorraso, componible de varias maneras (uno como módulo de cocina y otro como módulo 365, independiente de la cocina) para usar incluso como tabique divisorio entre ambientes comunicantes, dado que "Fluida" también se produce en la versión bifacial. Se caracteriza por la vasta modularidad, la capacidad de aprovechar el espacio con sus diferentes medidas y posibilidades de apertura (módulos abiertos para librerías o cerrados con puertas proyectantes o basculantes, cestos extraíbles), adaptándose a las más variadas exigencias y condiciones. Una flexibilidad que permite diseñar y realizar cualquier composición living imaginable, armoniosamente coordinada con las áreas funcionales.

В Motus интерьер кухни и гостиной вступают в глубокую взаимосвязь, которая обеспечивается введением в гамму Scavolini нового предложения элементов для дневной части дома - системы стенок "Fluida" с гаммой элементов с несущей боковиной, которая делает проектирование собственного пространства как никогда более универсальным и свободным. Это - горизонтальная и вертикальная система, оснащенная специально спроектированными элементами (высота которых может доходить до потолка), которые могут составляться двумя способами (один - кухонный модуль, другой - модуль 365, независимый от кухни), который используется также как перегородка между смежными помещениями ("Fluida" имеется также в двусторонней версии). Помимо высокой степени модульности, эта система характеризуется способностью использовать благодаря своим размерам различные возможности открытия отсеков (открытых для книжных стеллажей или же со створками с верхней или нижней горизонтальной навеской, с глубокими ящиками) и способностью адаптироваться под самые разнообразные потребности и ситуации. Эта гибкость позволяет начертить и создать любое мыслимое решение для гостиной, гармонично сочетающееся с функциональными зонами.

DISTINGUISHING FEATURES
SIGNES PARTICULIERS
BESONDERHEITEN
SEÑAS PARTICULARES
ОСОБЫЕ ПРИМЕТЫ

3 Sostegno banco tavolo
Table counter support
Support banc table
Stütze für Tischplatte
Soporte para banco mesa
Опора стола



4 Cestello con inserto vetro specchio
Basket front with mirrored glass insert
Panier avec insertion verre miroir
Auszug mit Spiegelglaseinsatz
Cesto con aplicación cristal espejado
Глубокий ящик с вставкой из зеркального стекла

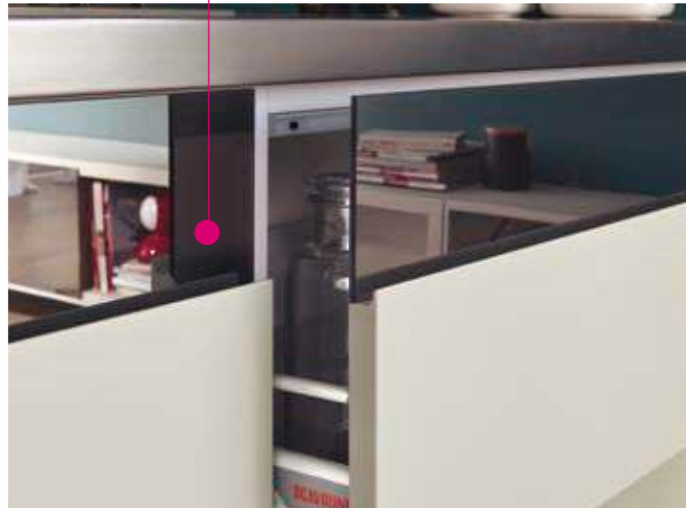

5 Anta presa maniglia
Door with hand grip
Porte prise poignée
Front mit Griffrihle
Puerta con uñero
Створка с захватом для открытия

6 Colonna con inserto vetro specchio
Tall unit with mirrored glass insert
Colonne avec insertion verre miroir
Geräteschrank mit Spiegelglaseinsatz
Columna con aplicación cristal espejado
Колонна с вставкой из зеркального стекла



2 Cassetto sagomato
Shaped drawer
Tiroir façonné
Schublade mit Spezialform
Cajón moldurado
Ящик с пазом



1 Sostegno banco colazione e banco tavolo
Snack top and table counter support
Support banc petit déjeuner et banc table
Stütze für Frühstückinsel und Tischplatte
Soporte para banco desayuno y banco mesa
Опора стола для завтрака и обеденного стола



7 Mobile 180 con anta scorrevole a specchio
180 cm element with mirrored sliding door
Meuble 180 avec porte coulissante miroir
Möbel 180 mit verspiegelter Schiebefront
Mueble 180 cm con puerta corredera de espejo
Шкаф 180 см с раздвижной зеркальной створкой



8 Base angolo con anta fissa e battente
Corner base unit with dummy front and hinged door
Bas d'angle avec porte fixe et à battant
Eck-Unterschrank mit einer fest verbauten und einer Drehtürfront
Bajo rinconero con frente fijo y puerta batiente
Угловое основание с фиксированной и распашной створкой



9 Colonna angolo da 120 cm
120 cm corner tall unit
Colonne d'angle de 120 cm
Eck-Geräteschrank 120cm
Columna rinconera de 120 cm
Угловая колонна 120 см



11 Basi cassetto per soggiorno H.18 cm
Drawer base elements for living room H.18 cm
Bas tiroir pour séjour H.18 cm
Schubladenelemente für den Wohnbereich.18 cm
Bajos con cajón para sala de estar H.18 cm
Основания ящика для гостиной В. 18 см

10 Nuovo piano colazione snack "Melting"
New "Melting" breakfast/snack top
Nouveau plan petit déjeuner snack "Melting"
Neuer Snack- und Frühstückstisch "Melting"
Nueva barra snack "Melting"
Новый закусокный столик "Melting"



DISTINGUISHING FEATURES
SIGNES PARTICULIERS
BESONDERHEITEN
SEÑAS PARTICULARES
ОСОБЫЕ ПРИМЕТЫ

D

Sistema interparete "Fluida" con modulo 365, disponibile anche con modulo cucina
"Fluida" partition wall system with 365 module, also available with kitchen module
Système à cloison "Fluida" avec module 365, également disponible avec module cuisine
Stollenwandsystem Fluida, hier als Raumteiler mit Modul 365, auch mit Küchenmodul erhältlich
Sistema modular divisorio "Fluida" con módulo 365, disponible también con módulo de cocina.
Система перегородок "Fluida" с модулем 365, имеется также с модулем кухни

E

Vano tv con luce
TV compartment with light
Niche TV avec lumière
TV-Nische mit Beleuchtung
Compartimento TV con iluminación
Ниша для телевизора с подсветкой

F

Sistema a parete "Fluida", con modulo cucina, disponibile anche con modulo 365
"Fluida" wall system, with kitchen module also available with 365 module
Système paroi "Fluida", avec module cuisine, également disponible avec module 365
Stollenwandsystem Fluida mit Küchenmodul, auch mit Modul 365 erhältlich
Sistema modular de pared "Fluida" con módulo de cocina, disponible también con módulo 365
Система стенки "Fluida" с модулем кухни, имеется также с модулем 365

A

Ripiani sistema "Fluida"
"Fluida" wall system shelves
Étagères système "Fluida"
Einlegeböden "Fluida"
Estantes sistema "Fluida"
Полки системы "Fluida"

C

Sistema a parete "Fluida" con modulo 365, disponibile anche con modulo cucina.
"Fluida" wall system with 365 module, also available with kitchen module. Système paroi "Fluida" avec module 365, également disponible avec module cuisine. Stollenwandsystem Fluida mit Modul 365 für den Wohnbereich, auch mit Küchenmodul erhältlich.
Sistema modular de pared "Fluida" con módulo 365, disponible también con módulo de cocina.
Система стенки "Fluida" с модулем 365, имеется также с модулем кухни

B

Sistemi di apertura vasistas/ribalta/cestone/cassetto
Flap/drop down opening systems, basket/drawer
Systèmes d'ouverture à abattant/pliante/panier/tiroir
Öffnen mit Klappfronten/Kippfronten/Auszug/Lade
Sistemas de apertura proyectante, basculante, cesto y cajón
Системы открытия верхняя горизонтальная навеска/нижняя горизонтальная навеска/глубокий ящик/обычный ящик

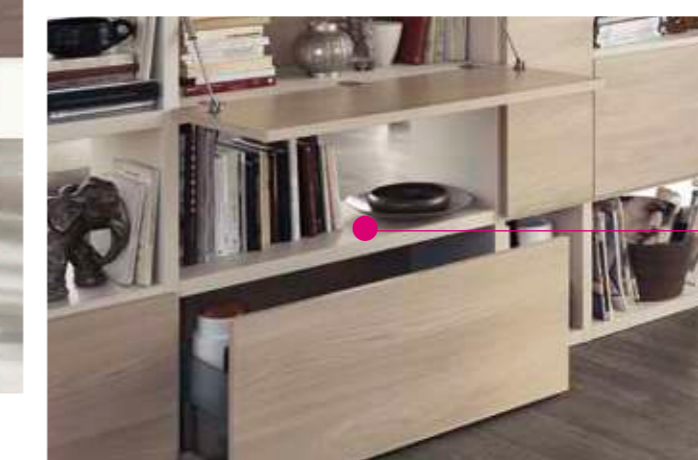
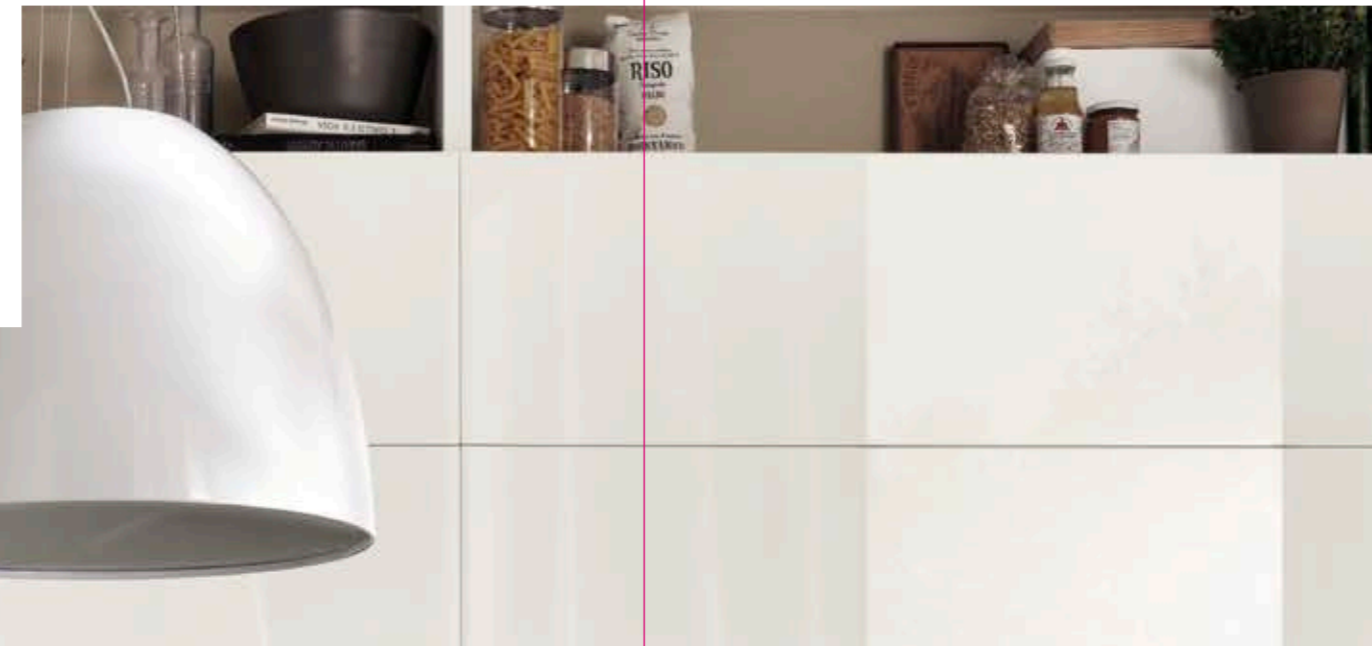

MOTUS Lineare

Motus lineare laccato lucido
 Linear Motus, gloss lacquered
 Motus linéaire laqué brillant
 Küchenzeile Motus Hochglanz Lackiert
 Motus lineal lacado brillo
 Motus линейная с глянцевой лакировкой



MAPPA DELLE FUNZIONI / FUNCTIONAL MAP / LISTE DES FONCTIONS / MAPPE

DER FUNKTIONEN / MAPA DE LAS ÁREAS FUNCIONALES / ПЛАН ФУНКЦИЙ

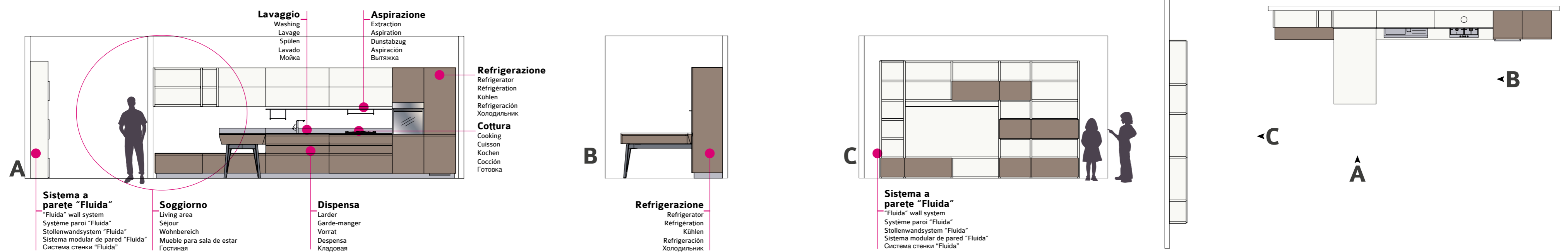

DRESS CODE

IN QUESTO SCHEMA SONO RIASSUNTE LE FINITURE DELLE COMPOSIZIONI CHE VENGONO PRESENTATE NELLE PROSSIME PAGINE - THIS DIAGRAM SUMMARIZES THE FINISHES OF THE COMPOSITIONS PRESENTED ON THE FOLLOWING PAGES - CE SCHEMA RESUME LES FINITIONS DES COMPOSITIONS PRESENTÉES AUX PAGES SUIVANTES - DIE FINISHS DER AUF DEN NÄCHSTEN SEITEN GEZEIGTEN KÜCHEN ESTE ESQUEMA INCLUYE LOS ACABADOS DE LAS COMPOSICIONES PRESENTADAS EN LAS PRÓXIMAS PÁGINAS - НА ЭТОЙ СХЕМЕ ОБОБЩАЮТСЯ ОТДЕЛКИ КОМПОЗИЦИЙ, КОТОРЫЕ ПРЕДСТАВЛЕНЫ НА СЛЕДУЮЩИХ СТРАНИЦАХ

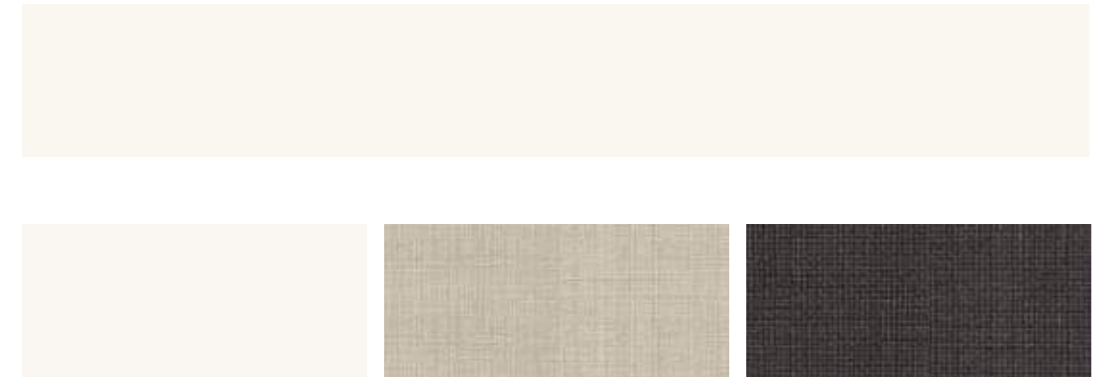

LACCATO LUCIDO: LACCATO OPACO E LACCATO LUCIDO / GLOSS LACQUERED; MATT AND GLOSS LACQUERED / LAQUE BRILLANT; LAQUE OPAQUE ET LAQUE BRILLANT / HOCHGLANZ LACKIERT; MATT LACKIERT UND HOCHGLANZ LACKIERT / LACADO BRILLO; LACADO MATE Y LACADO BRILLO / ГЛЯНЦЕВАЯ ЛАКИРОВКА; МАТОВАЯ ЛАКИРОВКА И ГЛЯНЦЕВАЯ ЛАКИРОВКА

FIANCHI E RIPIANI SISTEMA "FLUIDA": DECORATIVO BIANCO PURO SCAV 021 / "FLUIDA" WALL SYSTEM FRAME: PURE WHITE MELAMINE SCAV 021 / PANNEAUX LATÉRAUX ET ÉTAGÈRES SYSTÈME "FLUIDA": MELAMINE BLANC PUR SCAV 021 / SEITENPANEELE UND EINLEGEBODEN SYSTEM FLUIDA: MELAMINHARZBESCHICHTET REINWEISS SCAV 021 / PANELES LATERALES Y BALDAS SISTEMA "FLUIDA": REVESTIMIENTO MELAMÍNICO BLANCO PURO SCAV 021 / БОКОВИНЫ И ПОЛКИ СИСТЕМЫ "FLUIDA": МЕЛАМИНОВАЯ ОБЛИЦОВКА БЕЛАЯ ЧИСТЯЯ SCAV 021

STRUTTURA CUCINA: BIANCA, TEXTSTYLE SABBIA; TESSUTO ANTRACITE / KITCHEN UNIT CARCASE: WHITE, SAND TEXTSTYLE; ANTHRACITE FABRIC / CAISSON CUISINE: BLANC, TEXTYLE SABLE; TISSU ANTHRACITE / KORPUS KÜCHE: WEISS, TEXTSTYLE SAND; GEWEBE ANTHRACIT / ESTRUCTURA COCINA: BLANCA, TEXTYLE ARENA; TEJIDO ANTRACITA / КАРКАС КУХНИ: TEXTYLE ПЕСОЧНЫЙ; АНТРАЦИТОВАЯ ТКАНЬ

MOTUS 01/02

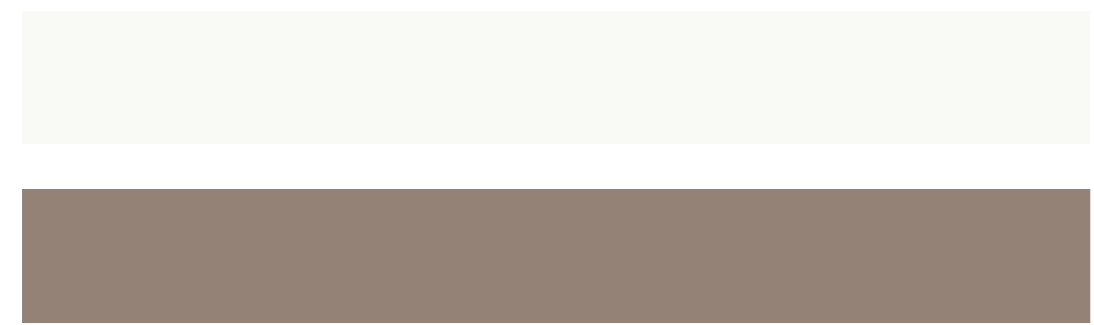

ANTA LACCATO LUCIDO BIANCO PRESTIGE SCAV 028 / PRESTIGE WHITE SCAV 028 GLOSS LACQUERED DOOR / PORTE LAQUE BRILLANT BLANC PRESTIGE SCAV 028 / FRONT HOCHGLANZ LACKIERT WEISS PRESTIGE SCAV 028 / PUERTA LACADO BRILLO BLANCO PRESTIGE SCAV 028 / СТВОРКА С ГЛЯНЦЕВОЙ ЛАКИРОВКОЙ БЕЛЫЙ PRESTIGE SCAV 028

ANTA LACCATO LUCIDO GRIGIO TUNDRA SCAV 358 / TUNDRA GREY SCAV 358 GLOSS LACQUERED DOOR / PORTE LAQUE BRILLANT GRIS TOUNDRA SCAV 358 / FRONT HOCHGLANZ LACKIERT GRAU TUNDRA SCAV 358 / PUERTA LACADO BRILLO GRIS TUNDRA SCAV 358 / СТВОРКА С ГЛЯНЦЕВОЙ ЛАКИРОВКОЙ СЕРЫЙ ТУНДРА SCAV 358

MOTUS 03



ANTA LACCATO OPACO GRIGIO FERRO SCAV 374 / IRON GREY SCAV 374 MATT LACQUERED DOOR / PORTE LAQUE OPAQUE GRIS FER SCAV 374 / FRONT MATT LACKIERT EISENGRAU SCAV 374 / PUERTA LACADO MATE GRIS HIERRO SCAV 374 / СТВОРКА С МАТОВОЙ ЛАКИРОВКОЙ СЕРЫЙ ЖЕЛЕЗО SCAV 374

ELEMENTI A GIORNO LACCATO LUCIDO GRIGIO CHIARO SCAV 302 / LIGHT GREY SCAV 302 GLOSS LACQUERED OPEN-FRONTED UNITS / ÉLÉMENTS OUVERTS LAQUE BRILLANT GRIS CLAIR SCAV 302 / OFFENE ELEMENTE HOCHGLANZ LACKIERT HELLGRAU SCAV 302 / MÓDULOS ABIERTOS LACADO BRILLO GRIS CLARO SCAV 302 / ОТКРЫТЫЕ ЭЛЕМЕНТЫ С ГЛЯНЦЕВОЙ СВЕТЛО-СЕРЫЙ ЛАКИРОВКОЙ SCAV 302



DRESS CODE AMBIENT

MOTUS 01/02

A_Pavimento: legno chiaro
A_Flooring: light wood
A_Sol: bois clair
A_Boden: helles Holz
A_Suelo: madera clara
A_Пол: светлое дерево

B_Parete cucina: legno chiaro
B_Kitchen wall system: light wood
B_Cloison cuisine: bois clair
B_Wand Küche: helles Holz
B_Pared cocina: madera clara
B_Стенка кухни: светлое дерево

C_Parete soggiorno "sistema fluida": S1002-Y
C_Fluida system living room wall: S1002-Y
C_Cloison séjour "système Fluida": S1002-Y
C_Wand Wohnbereich System Fluida: S1002-Y
C_Pared sala de estar Sistema "Fluida": S1002-Y
C_Стенка гостиной "система Fluida": S1002-Y

MOTUS 03

A_Pavimento: legno chiaro
A_Flooring: light wood
A_Sol: bois clair
A_Boden: helles Holz
A_Suelo: madera clara
A_Пол: светлое дерево

B_Parete cucina: S1502-Y
B_Kitchen wall system: S1502-Y
B_Cloison cuisine: S1502-Y
B_Wand Küche: S1502-Y
B_Pared cocina: S1502-Y
B_Стенка кухни: S1502-Y



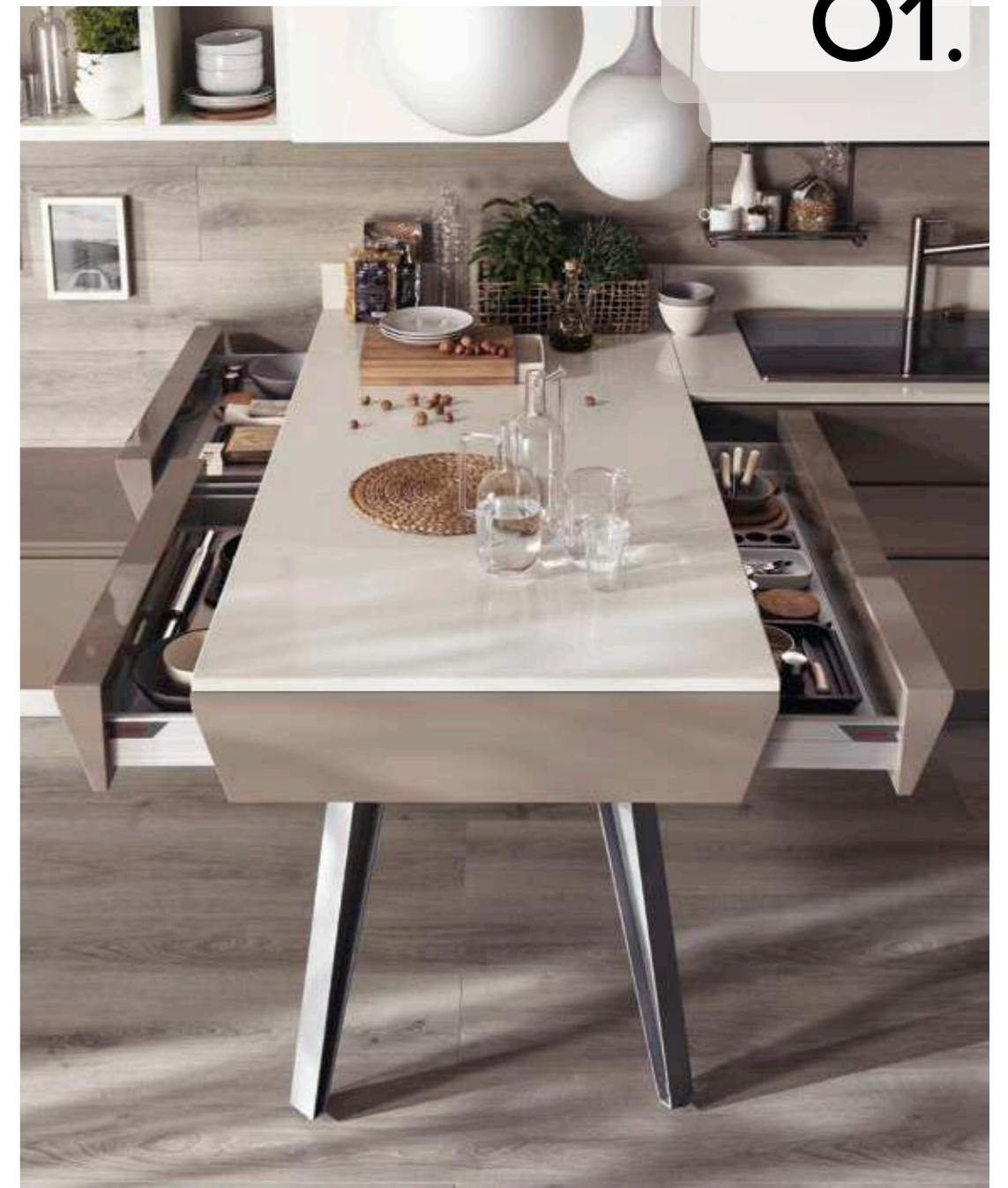

Progetto lineare di una cucina Motus che, con design minimalista, è una raffinata soluzione d'arredo per un open space contemporaneo. La composizione, con ante laccato lucido Grigio Tundra per basi e colonne e ante laccato lucido Bianco Prestige per i pensili, si avvale del sistema a parete "Fluida" per la realizzazione di vani a giorno, ideale trait d'union con il living. Linea del banco colazione, sagomatura del cassetto e modalità d'apertura sono un must che definisce lo stile elegante e unico del progetto.

Linear project for a Motus kitchen with a minimalist design: a refined furnishing solution for a contemporary open space home. In this composition, with Tundra Grey gloss lacquered doors for base units and cupboards and Prestige White gloss lacquered doors for the wall units, the "Fluida" wall system is used to create open fronted units as the perfect trait d'union with the living room. The lines of the snack top, the shaping of the drawer and the opening mechanisms used for the doors are all musts that define the elegant, unique style of the project.

Projet linéaire d'une cuisine Motus qui, avec un design minimaliste, est une solution d'aménagement raffinée, pour un espace ouvert contemporain. La composition, habillée de portes laqué brillant Gris Tundra pour les bas et les colonnes et de portes laqué brillant Blanc Prestige pour les hauts, propose le système a-pareoi "Fluida" pour la création de niches ouvertes, trait d'union idéal avec le living. Lignes du banc petit déjeuner, façonnage du tiroir et système d'ouverture sont des incontournables qui définissent le style élégant et unique du projet.

Eine Motus-Küchenzeile in minimalistischem Design, als extravagante Lösung für ein modernes Open-Space-Projekt, mit hochglanzlackierten Fronten in Grau Tundra für Unter- und Geräteschränke, in Weiß Prestige für die Oberschränke, mit offenen Elementen für den Wohnbereich. Das Design der Frühstücksinsel und der neuen Öffnungsmechanismen sind wesentliche Komponenten, die den eleganten, einzigartigen Stil dieser Küche prägen.

Proyecto lineal de cocina Motus que, con diseño minimalista, constituye una refinada decoración para un open space contemporáneo. La composición, con puertas en lacado brillo Gris Tundra para los bajos y las columnas y puertas en lacado brillo Blanco Prestige para los altos, se sirve del sistema modular de pared "Fluida" para la realización de compartimentos abiertos, ideales para comunicar la cocina con el living. La línea del banco desayuno, el moldurado del cajón y los sistemas de apertura son un "must" que distingue el estilo elegante y exclusivo del proyecto.

Линейный проект кухни Motus с минималистским дизайном является изысканным решением мебелировки для современных помещений-студий. Композиция, в которой использованы створки с глянцевой лакировкой Серая тундра в основаниях и колоннах и створки с глянцевой лакировкой Белый Prestige для навесных шкафов, использует систему стенки "Fluida" для получения открытых отсеков, которая является идеальным связующим элементом с гостиной. Линия стола для завтрака, пазы ящика и способ открытия – это обязательный элемент, определяющий эlegantный и уникальный стиль проекта.



Stesse tonalità cromatiche (decorativo Bianco Puro per il sistema a parete "Fluida", laccato lucido Grigio Tundra per le ante) per la composizione living aperta sullo spazio cucina. Una soluzione tra le tante possibili che Scavolini consente di realizzare con il sistema a parete "Fluida" introdotto nel progetto Motus: perfetto per la creazione di librerie e per definire liberamente aree di contenimento con ante vasistas, ante a ribalta o cestelli estraibili.

The same chromatic tones (Pure White for the "Fluida" wall system, Tundra Grey gloss lacquer for the doors) are used in the living room composition that opens onto the kitchen. One of the many solutions possible with "Fluida", the wall system that Scavolini has introduced into the Motus project: perfect for the creation of bookcases and for freely defining storage areas with flap doors or pull-out baskets.

Mêmes coloris (mélaminé Blanc Pur pour le système paroi "Fluida", laqué brillant Gris Tundra pour les portes) pour la composition living ouverte sur l'espace cuisine. Une solution parmi tant d'autres que Scavolini propose de réaliser avec le système paroi "Fluida" introduit dans le projet Motus: parfait pour la création de bibliothèques et pour définir en toute liberté des espaces de rangement avec des portes à abattant, des portes basculantes ou des paniers coulissants.

Dieselbe Farbkombination (Melaminharzbeschichtung in Reinweiß für das Stollenwandsystem "Fluida", Hochglanzlackierung in Grau Tundra für die Fronten) für den zur Küche hin offenen Wohnbereich. Eine der vielen Möglichkeiten, die das Stollenwandsystem "Fluida" des Projektes Motus von Scavolini bietet – perfekt als Bücheregal, aber auch für die freie Gestaltung von Stauraum mit Klappfronten, Kippfronten oder Auszügen.

Las mismas tonalidades cromáticas (sistema modular de pared "Fluida" en revestimiento melaminico Blanco Puro, puertas en lacado brillo Gris Tundra) para la composición living abierta al espacio cocina. Una de las tantas composiciones posibles que Scavolini permite realizar con el sistema modular de pared "Fluida" introducido en el proyecto Motus, perfecto para la creación de librerías y para crear módulos de contención con puertas proyectantes, basculantes o cestos extraíbles.

Такие же тона цвета (меламиновая облицовка Белая чистая для системы стенки "Fluida", гляцевая лакировка Серая тундра для створок) использованы для композиции гостиной, выходящей в пространство для кухни. Это - одно из многочисленных возможных решений, которое Scavolini способна выполнить с системой стенки "Fluida", включенной в проект Motus. Оно отлично подходит для создания книжных стеллажей и для свободной организации мест хранения вещей, используя для этого створки с верхней и нижней горизонтальной навеской или же выдвигаемые ящики.





Variante compositiva di Motus realizzata con un esteso sistema a parete "Fluida" e pensili con ante ad apertura pieghevole. Un triplice ordine di spazi contenitivi caratterizza le basi: la prima fila dei cassetti mostra un raffinato frontale inclinato che presenta, nella parte inferiore, una presa per l'apertura; i restanti cassetti e cestelli estraibili hanno prese nella parte superiore, per tutta la lunghezza.

A compositional variation of Motus with an extended "Fluida" wall system and wall units with folding doors. The base units are marked by a triplet of storage spaces: the first row of drawers has a refined, slanted front panel with a shaped hand grip at bottom, the remaining drawers and pull-out baskets have upper hand grips along the entire length.

Variante de composition réalisée avec un grand système paroi "Fluida" et des hauts habillés de portes pliantes. Trois rangées d'espaces de rangement caractérisent les bas : la première rangée de tiroirs offre une élégante façade inclinée qui présente, dans la partie inférieure, une prise pour l'ouverture; les autres tiroirs et paniers coulissants offrent des prises dans la partie supérieure, sur toute la longueur.

Eine großzügig bemessene Stollenwand Fluida, Oberschränke mit Faltschfronten, Unterschränke mit auf drei Etagen angeordnetem Stauraum. Die obere Schubladenreihe hat eine elegante, geneigte Front mit unten integrierter Griffreihe; die restlichen Schubladen und Auszüge werden von oben mit einer über die volle Breite geführten Griffreihe geöffnet.

Variante compositiva de Motus realizada con un extenso sistema modular de pared "Fluida" y altos con puertas plegables. Los bajos presentan tres niveles de contención: la primera fila de cajones se destaca por un elegante frente inclinado con un agarre en el canto inferior para facilitar la apertura; los restantes cajones y cestos extraíbles presentan el uñero a lo largo de todo el canto superior.

Вариант композиции Motus, созданный с использованием большой системы стенки "Fluida" и навесных шкафов со складными створками. Тройной ряд мест для хранения вещей является отличительной чертой оснований. Первый ряд выдвижных ящиков имеет изысканную наклонную лицевую панель, в нижней части которой имеется захват для открытия. У остальных же обычных и глубоких ящиков имеются захваты по всей длине верхней части.





Notevoli spessori (anche per le ante), tecnologie perfette, finiture e dettagli raffinati e misure per ogni tipo di soluzione garantiscono, insieme alla qualità, un alto grado di personalizzazione. La composizione, che vede armoniosamente integrati dimensioni private e funzioni domestiche, si avvale di un piano ad altezza tavolo: originale nel design, costruito con sostegno in metallo e piano in laminato Larice Zolfino (come lo schienale). Le sedie "Mya" hanno struttura e seduta Bianca.

Super thicknesses (even for the doors), perfect technology, refined details and finishes tailored to every solution guarantee quality as well as a high degree of customization. This composition, in which daily activities and domestic functions are harmoniously integrated, includes a table height worktop: original in design, with a metal support and Zolfino Larch laminate top (to match the wall cladding). The "Mya" chairs have White frame and seat.

Des épaisseurs considérables (également pour les portes), des technologies parfaites, des finitions et des détails raffinés, et des mesures pour chaque type de solution garantissent qualité et degré élevé de personnalisation. La composition, qui intègre harmonieusement des espaces privés et des fonctions domestiques, propose un plan de la même hauteur que la table : original dans son design, construit avec un support en métal et un plan en stratifié Méléze Zolfino (comme le dossier). Les chaises "Mya" ont un cadre et une assise dans le coloris Blanc.

Beste Qualität, starke Paneele (auch für die Fronten), perfekte Technologie, edle Finishes, raffinierte Details und intelligente Abmessungen bieten ein Maximum an Personalisierungsmöglichkeit, die wie bei diesem Beispiel eine harmonische, stilistisch anspruchsvolle Verbindung von Funktions- und Privatbereich möglich machen. Für die auf Esstischhöhe gesetzte Laminatplatte wurde wie für das Wandpaneel die Farbe Lärche Zolfino gewählt. Dazu passen die ganz in Weiß gehaltenen Stühle des Modells Mya.

Espesores significativos (incluso para las puertas), perfectas tecnologías, acabados y detalles refinados, medidas para todo tipo de composición: todo esto garantiza no solo calidad, sino también un alto grado de personalización. La composición, que integra armoniosamente las dimensiones privadas y las funciones domésticas, se sirve de una encimera a la altura de la mesa, esta última de diseño original, construida con un soporte metálico y un tablero de laminado Alerce Zolfino (igual que la trasera). Las sillas "Mya" tienen la estructura y el asiento de color Blanco.

Существенная толщина (также для створок), совершенные технологии, изысканные отделки и детали, а также размеры для решений любого типа гарантируют не только качество, но и высокую степень индивидуального оформления. Композиция, в которой гармонично интегрируются индивидуальные пространства человека и домашние обязанности, имеет столешницу на высоте стола - оригинальный дизайн, предусматривающий металлическую опору и столешницу из ламината Вяз Зольфино (как на задней панели). Стул "Mya" имеет Белый каркас и сиденье.





Cucina e living in una sola parete per un ambiente disinvolto e anticonvenzionale nel quale manifestare con gusto contemporaneo tutte le dimensioni del vivere. Corredata dall'elegante tavolo Agape finitura Rovere Vintage (vedi pag.26), da utilizzare come complemento per pranzo/soggiorno e da sedie con scocca in materiale plastico (mod. Mya), la composizione con ante laccate opache Grigio Ferro (per basi, pensili e colonne) viene personalizzata con piani in Gres Porcellanato (Materica Bianco) e con vani a giorno intercalati a pensili di diversa misura.

Kitchen and living room along a single wall for a casual, unconventional room, a backdrop with contemporary taste for all of living's facets. Complete with an elegant Agape table in Vintage Oak finish (see page 26), used as a complement to the living room/dining room, and chairs with a plastic frame (mod. Mya), this composition with matt Iron Grey lacquered doors (for base units, wall units and tall units) is personalized with Porcelain Stoneware tops (Textured White) and with an alternation of open units and units with doors of varying dimensions.

Cuisine et living sur une seule paroi pour un espace désinvolte et peu conventionnel qui traduit avec un style contemporain toutes les dimensions de vie. Accompagnée de la table élégante Agape finition Chêne Vintage (voir page 26), à utiliser comme complément pour la salle à manger/le séjour, et de chaises avec un cadre en plastique (modèle Mya), la composition habillée de portes laqué opaque Gris Fer (pour les bas, hauts et colonnes) est personnalisée avec des plans en Gres Cérame (Matière Blanc) et avec des niches ouvertes intercalées avec des hauts de différentes mesures.

Über die gesamte Raumlänge erstreckt sich diese unkonventionelle Küchen-/Wohnwand-Kombination – ein gelungenes, funktional und ästhetisch überzeugendes Beispiel für eine neue, zeitgemäße Raumgestaltung. Interessante stilistische Akzente setzen der elegante Tisch Agape im Finish Eiche Vintage (s. S. 26) mit den Kunststoffstühlen Mya, die Kombination der matt lackierten Fronten der Unter-, Ober- und Geräteschränke in Eisengrau mit einer Steinzeugplatte (Materisch Weiß), und der Wechsel von offenen und unterschiedlich großen, geschlossenen Elementen.

Cocina y living a lo largo de una sola pared para un ambiente desentuelto y anticonvencional, donde expresar con gusto contemporáneo todas las dimensiones de la vida. Equipada con la elegante mesa Agape en versión Roble Vintage (ver pag. 26), útil auxiliar para comedor/sala de estar, y con las sillas Mya dotadas de estructura en material plástico, la composición con las puertas de los bajos, altos y columnas en lacado mate Gris Hierro está personalizada con encimeras de Gres Porcelánico en versión Materica Blanco y con módulos abiertos intercalados con altos de diferentes medidas.

Кухня и гостиная в одной стенке для создания непринужденного и антиконформистского интерьера, в котором можно выразить в современном вкусе все атрибуты современной жизни. Дополненная элегантным столом Агапе с отделкой Дуб Винтаж (см. стр. 26), который должен использоваться в качестве дополнения для столовой/гостиной, и стульями с каркасом из белой пластмассы (мод. Mya), эта композиция со створками с матовой лакировкой Серое железо (для оснований, навесных шкафов и колонн) индивидуально оформляется столешницами из керамогранита (Materica Белый) и открытыми отсеками, чередующимися с навесными шкафами различных размеров.





Finiture perfette anche all'interno degli spazi progettati per contenere stoviglie, alimenti oppure oggetti personali. I vani a giorno e il piano sono laccati lucido Grigio Chiaro (per una scelta cromatica "tono su tono").

Perfect finishes are also the byword for the interiors of the spaces designed to store crockery, foods or personal objects. The open units and worktop are in gloss Light Grey lacquer finish (a "tone on tone" chromatic choice).

Des finitions parfaites également à l'intérieur des espaces conçus pour ranger vaisselle, aliments ou objets personnels. Les niches ouvertes et le plan sont laqués brillants Gris Clair (pour un choix de coloris "ton sur ton").

Perfektion bis ins kleinste Detail charakterisiert auch die Innenausstattung der Schränke, die Stauraum für Geschirr, Lebensmittel und persönliche Gegenstände bieten. Die offenen Elemente und die Platte sind für eine elegante, farblich stimmige Lösung in Hellgrau Hochglanz lackiert.

Acabados perfectos también en el interior de los espacios diseñados para contener la vajilla, los alimentos u objetos personales. Para un efecto cromático tono sobre tono, los módulos abiertos y la encimera están realizados en lacado brillo Gris Claro.

Отличная отделка использована также и в местах, предназначенных для хранения посуды, продуктов или же личных вещей. Открытые шкафы и столешница имеют глянцевую Светло-серую лакировку (для цветового решения "тон в тон").



MOTUS *Penisola*

Motus Penisola laccato lucido
 Motus gloss lacquered peninsula unit
 Péninsule Motus laqué brillant
 Motus Halbinsel Hochglanz lackiert
 Motus Peninsula lacado brillo
 Полуостров Motus с глянцевой лакировкой



MAPPA DELLE FUNZIONI / FUNCTIONAL MAP / LISTE DES FONCTIONS / MAPPE

DER FUNKTIONEN / MAPA DE LAS ÁREAS FUNCIONALES / ПЛАН ФУНКЦИЙ

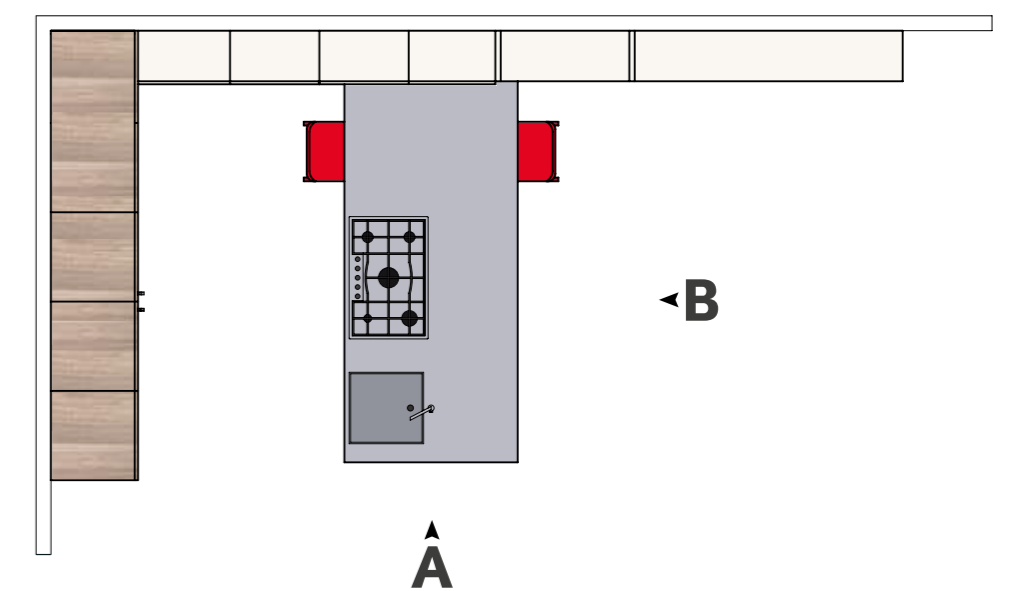
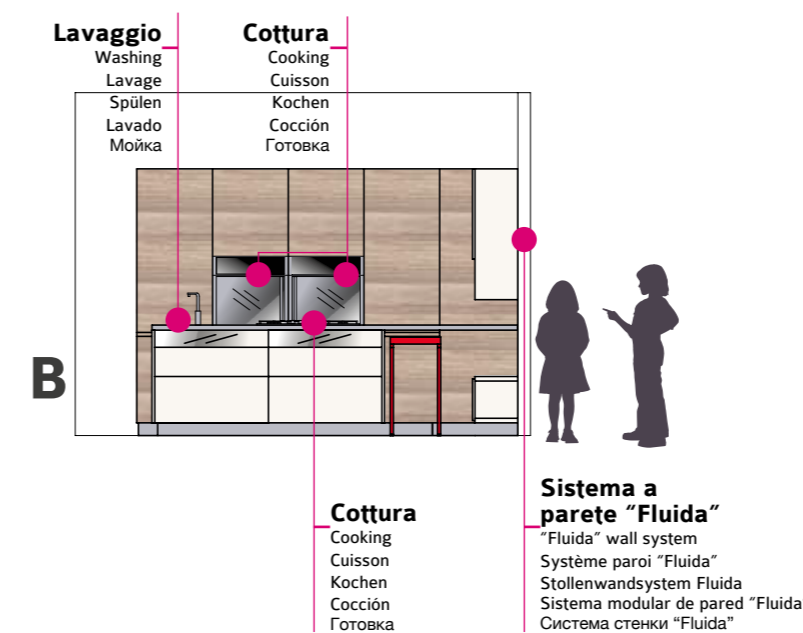
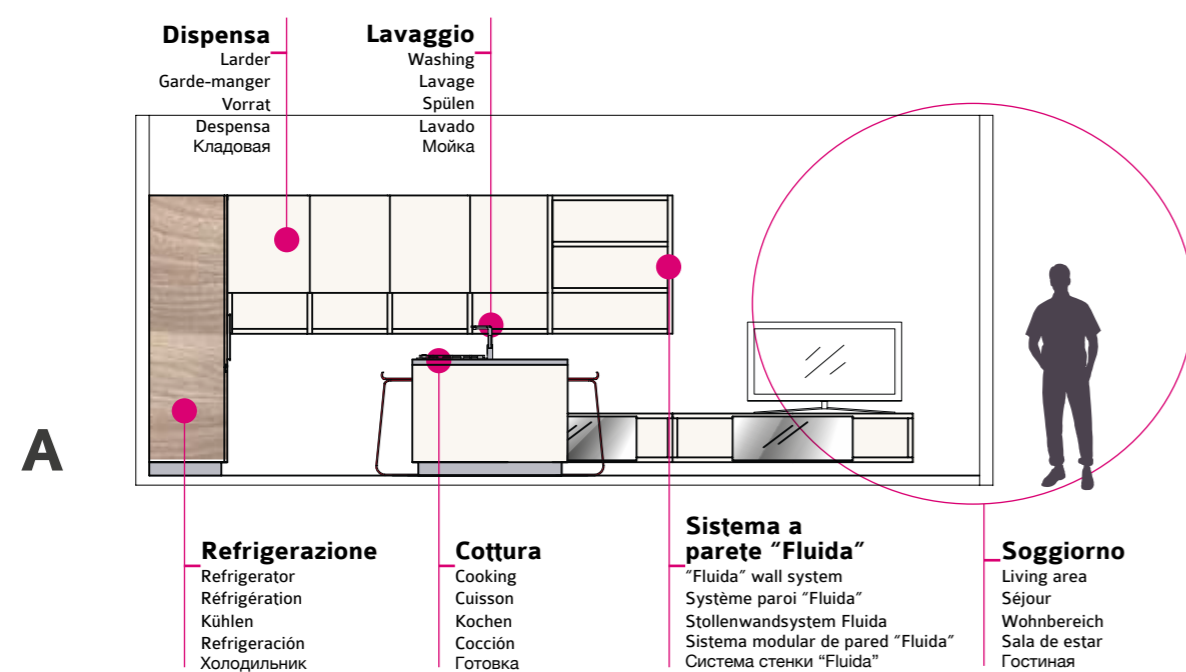

DRESS CODE

IN QUESTO SCHEMA SONO RIASSUNTE LE FINITURE DELLE COMPOSIZIONI CHE VENGONO PRESENTATE NELLE PROSSIME PAGINE - THIS DIAGRAM SUMMARIZES THE FINISHES OF THE COMPOSITIONS PRESENTED ON THE FOLLOWING PAGES - CE SCHEMA RESUME LES FINITIONS DES COMPOSITIONS PRESENTÉES AUX PAGES SUIVANTES - DIE FINISHS DER AUF DEN NÄCHSTEN SEITEN GEZEIGTEN KÜCHEN ESTE ESQUEMA INCLUYE LOS ACABADOS DE LAS COMPOSICIONES PRESENTADAS EN LAS PRÓXIMAS PÁGINAS - НА ЭТОЙ СХЕМЕ ОБОБЩАЮТСЯ ОТДЕЛКИ КОМПОЗИЦИЙ, КОТОРЫЕ ПРЕДСТАВЛЕНЫ НА СЛЕДУЮЩИХ СТРАНИЦАХ



DECORATIVO E LACCATO OPACO; DECORATIVO, LACCATO LUCIDO E LACCATO OPACO; DECORATIVO E LACCATO OPACO; DECORATIVO E LACCATO OPACO / DECORATIVE MELAMINE AND MATT LACQUERED FINISH; DECORATIVE MELAMINE, GLOSS LACQUERED AND MATT LACQUERED FINISH; DECORATIVE MELAMINE AND MATT LACQUERED FINISH; DECORATIVE MELAMINE AND MATT LACQUERED FINISH; MELAMINE ET LAQUE OPAQUE; MELAMINE, LAQUE BRILLANT ET LAQUE OPAQUE; MELAMINE ET LAQUE OPAQUE; MELAMINE ET LAQUE OPAQUE / MELAMIN-HARZBESCHICHTET UND MATT LACKIERT; MELAMIN-HARZBESCHICHTET, HOCHGLANZ LACKIERT UND MATT LACKIERT; MELAMIN-HARZBESCHICHTET UND MATT LACKIERT; MELAMIN-HARZBESCHICHTET UND MATT LACKIERT / REVESTIMIENTO MELAMINICO Y LACADO MATE; REVESTIMIENTO MELAMINICO Y LACADO BRILLO Y LACADO MATE; REVESTIMIENTO MELAMINICO Y LACADO MATE / МЕЛАМИНОВАЯ ОБЛИЦОВКА И МАТОВАЯ ЛАКИРОВКА; МЕЛАМИНОВАЯ ОБЛИЦОВКА, ГЛЯНЦЕВАЯ И МАТОВАЯ ЛАКИРОВКА; МЕЛАМИНОВАЯ ОБЛИЦОВКА И МАТОВАЯ ЛАКИРОВКА; МЕЛАМИНОВАЯ ОБЛИЦОВКА И МАТОВАЯ ЛАКИРОВКА

FIANCHI E RIPIANI SISTEMA "FLUIDA": DECORATIVO BIANCO PURO, DECORATIVO GRIGIO GABBIANO / "FLUIDA" WALL SYSTEM FRAME: PURE WHITE DECORATIVE MELAMINE FINISH, SEAGULL GREY DECORATIVE MELAMINE FINISH / PANNEAUX LATÉRAUX ET ÉTAGÈRES SYSTÈME "FLUIDA": MELAMINE BLANC PUR, MELAMINE GRIS MOUETTE / SEITENPANELE UND EINLEGEBODEN SYSTEM FLUIDA: MELAMIN-HARZBESCHICHTET REINWEISS, MELAMIN-HARZBESCHICHTET MÖVINGRAU / PANELES LATÉRALES Y BALDAS SISTEMA "FLUIDA": REV. MELAMINICO BLANCO PURO, REV. MELAMINICO GRIS GAVIOTA / БОКОВИНЫ И ПОЛКИ СИСТЕМЫ "FLUIDA": МЕЛАМИНОВАЯ ОБЛИЦОВКА БЕЛАЯ ЧИСТАЯ, МЕЛАМИНОВАЯ ОБЛИЦОВКА СЕРАЯ ЧАЙКА

STRUTTURA CUCINA: BIANCA, TEXTSTYLE SABBIA / KITCHEN UNIT CARCASE: WHITE, SAND TEXTSTYLE / CAISSON CUISINE: BLANC, TEXTSTYLE SABLE / KORPUS KÜCHE: WEISS, TEXTSTYLE SAND / ESTRUCTURA COCINA: BLANCA, TEXTSTYLE ARENA / КАРКАС КУХНИ: БЕЛЫЙ, TEXTSTYLE ПЕСОЧНЫЙ

MOTUS 04

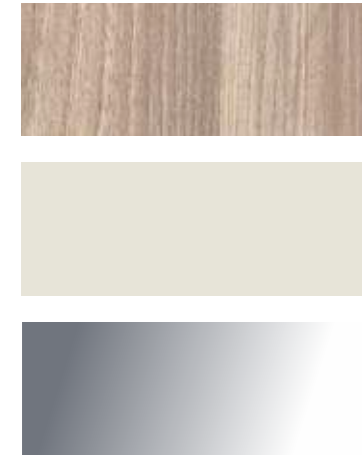

ANTA DECORATIVO OLMO NAVAJO SCAV 773 / NAVAJO ELM SCAV 773 DECORATIVE MELAMINE DOOR / PORTE MELAMINE ORME NAVAJO SCAV 773 / FRONT MELAMIN-HARZBESCHICHTET ULME NAVAJO SCAV 773 / PUERTA REV. MELAMINICO OLMO NAVAJO SCAV 773 / СТВОРКА С МЕЛАМИНОВОЙ ОБЛИЦОВКОЙ ВЯЗ NAVAJO SCAV 773

ANTA LACCATO OPACO AVORIO SCAV 376 / IVORY SCAV 376 MATT LACQUERED DOOR / PORTE LAQUE OPAQUE IVOIRE SCAV 376 / FRONT MATT LACKIERT ELFENBEIN SCAV 376 / PUERTA LACADO MATE MARFIL SCAV 376 / СТВОРКА С МАТОВОЙ ЛАКИРОВКОЙ СЛОНОВАЯ КОСТЬ SCAV 376

ANTA LACCATO OPACO AVORIO CON VETRO SPECCHIATO / IVORY MATT LACQUERED DOOR WITH MIRROR GLASS / PORTE LAQUE OPAQUE IVOIRE AVEC VERRE MIROIR / FRONT MATT LACKIERT ELFENBEIN MIT SPIEGELGLAS / PUERTA LACADO MATE MARFIL CON CRISTAL ESPEJADO / СТВОРКА С МАТОВОЙ ЛАКИРОВКОЙ СЛОНОВАЯ КОСТЬ С ЗЕРКАЛЬНЫМ СТЕКЛОМ

MOTUS 06

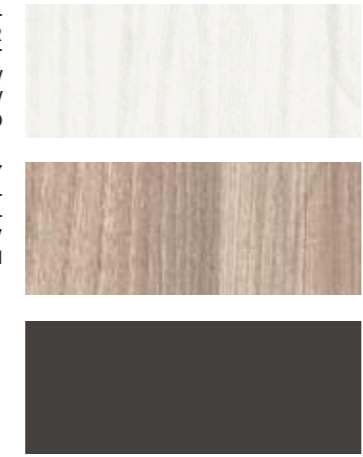

ANTA DECORATIVO OLMO KOMI SCAV 771 / KOMI ELM SCAV 771 MELAMINE DOOR / PORTE MELAMINE ORME KOMI SCAV 771 / FRONT MELAMIN-HARZBESCHICHTET ULME KOMI SCAV 771 / PUERTA REVESTIMIENTO MELAMINICO OLMO KOMI SCAV 771 / СТВОРКА С МЕЛАМИНОВОЙ ОБЛИЦОВКОЙ ВЯЗ KOMI SCAV 771

ANTA DECORATIVO OLMO NAVAJO SCAV 773 / NAVAJO ELM SCAV 773 DECORATIVE MELAMINE DOOR / PORTE MELAMINE ORME NAVAJO SCAV 773 / FRONT MELAMIN-HARZBESCHICHTET ULME NAVAJO SCAV 773 / PUERTA REV. MELAMINICO OLMO NAVAJO SCAV 773 / СТВОРКА С МЕЛАМИНОВОЙ ОБЛИЦОВКОЙ ВЯЗ NAVAJO SCAV 773

ANTA LACCATO OPACO GRIGIO FERRO SCAV 374 / IRON GREY SCAV 374 MATT LACQUERED DOOR / PORTE LAQUE OPAQUE GRIS FER SCAV 374 / FRONT MATT LACKIERT EISENGRAU SCAV 374 / PUERTA LACADO MATE GRIS HIERRO SCAV 374 / СТВОРКА С МАТОВОЙ ЛАКИРОВКОЙ СЕРОЕ ЖЕЛЕЗО SCAV 374

ELEMENTI A GIORNO LACCATO OPACO TORTORA SCAV 855 / DOVE GREY SCAV 855 MATT LACQUERED OPEN UNITS / ELEMENTS OUVERTS LAQUE OPAQUE TOURTERELLE SCAV 855 / OFFENE ELEMENTE MATT LACKIERT TAUBENGRAU SCAV 855 / MÓDULOS ABIERTOS LACADO MATE TÓRTOLA SCAV 855 / ОТКРЫТЫЕ ЭЛЕМЕНТЫ С МАТОВОЙ СЕРО-КОРИЧНЕВОЙ ЛАКИРОВКОЙ SCAV 855

MOTUS 05

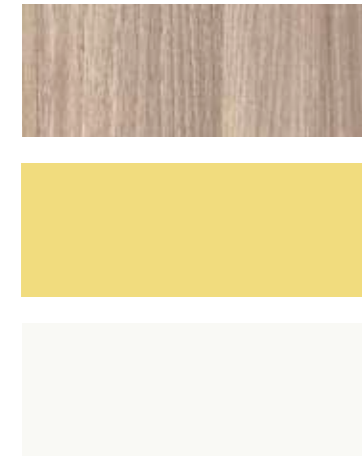

ANTA DECORATIVO OLMO NAVAJO SCAV 773 / NAVAJO ELM SCAV 773 DECORATIVE MELAMINE DOOR / PORTE MELAMINE ORME NAVAJO SCAV 773 / FRONT MELAMIN-HARZBESCHICHTET ULME NAVAJO SCAV 773 / PUERTA REV. MELAMINICO OLMO NAVAJO SCAV 773 / СТВОРКА С МЕЛАМИНОВОЙ ОБЛИЦОВКОЙ ВЯЗ NAVAJO SCAV 773

ANTA LACCATO LUCIDO GIALLO SOLE SCAV 084 / SUN YELLOW SCAV 084 GLOSS LACQUERED DOOR / PORTE LAQUE BRILLANT JAUNE SOLEIL SCAV 084 / FRONT HOCHGLANZ LACKIERT SONNENGELB SCAV 084 / PUERTA LACADO BRILLO AMARILLO SOL SCAV 084 / СТВОРКА С ГЛЯНЦЕВОЙ ЛАКИРОВКОЙ ЖЕЛТОЕ СОЛНЦЕ SCAV 084

ANTA LACCATO OPACO BIANCO PRESTIGE SCAV 028 / PRESTIGE WHITE SCAV 028 MATT LACQUERED DOOR / PORTE LAQUE OPAQUE BLANC PRESTIGE SCAV 028 / FRONT MATT LACKIERT WEISS PRESTIGE SCAV 028 / PUERTA LACADO MATE BLANCO PRESTIGE SCAV 028 / СТВОРКА С МАТОВОЙ ЛАКИРОВКОЙ БЕЛЫЙ PRESTIGE SCAV 028

MOTUS 07



ANTA DECORATIVO OLMO KOMI SCAV 771 / KOMI ELM SCAV 771 DECORATIVE MELAMINE DOOR / PORTE MELAMINE ORME KOMI SCAV 771 / FRONT MELAMIN-HARZBESCHICHTET ULME KOMI SCAV 771 / PUERTA REVESTIMIENTO MELAMINICO OLMO KOMI SCAV 771 / СТВОРКА С МЕЛАМИНОВОЙ ОБЛИЦОВКОЙ ВЯЗ KOMI SCAV 771

ANTA LACCATO OPACO VERDE LICHE SCAV 271 / LICHE GREEN SCAV 271 MATT LACQUERED DOOR / PORTE LAQUE OPAQUE VERT LICHE SCAV 271 / FRONT MATT LACKIERT FLECHTE SCAV 271 / PUERTA LACADO MATE VERDE LIQUEN SCAV 271 / СТВОРКА С МАТОВОЙ ЛАКИРОВКОЙ ЗЕЛЕНЫЙ ЛИЦАЙНИК SCAV 271

ANTA LACCATO OPACO TORTORA SCAV 855 / DOVE SCAV 855 MATT LACQUERED DOOR / PORTE LAQUE OPAQUE TOURTERELLE SCAV 855 / FRONT MATT LACKIERT TAUBENGRAU SCAV 855 / PUERTA LACADO MATE TÓRTOLA SCAV 855 / СТВОРКА С МАТОВОЙ СЕРО-КОРИЧНЕВОЙ ЛАКИРОВКОЙ SCAV 855

ANTA LACCATO OPACO GRIGIO FERRO SCAV 374 / IRON GREY SCAV 374 MATT LACQUERED DOOR / PORTE LAQUE OPAQUE GRIS FER SCAV 374 / FRONT MATT LACKIERT EISENGRAU SCAV 374 / PUERTA LACADO MATE GRIS HIERRO SCAV 374 / СТВОРКА С МАТОВОЙ ЛАКИРОВКОЙ СЕРОЕ ЖЕЛЕЗО SCAV 374

DRESS CODE AMBIENT

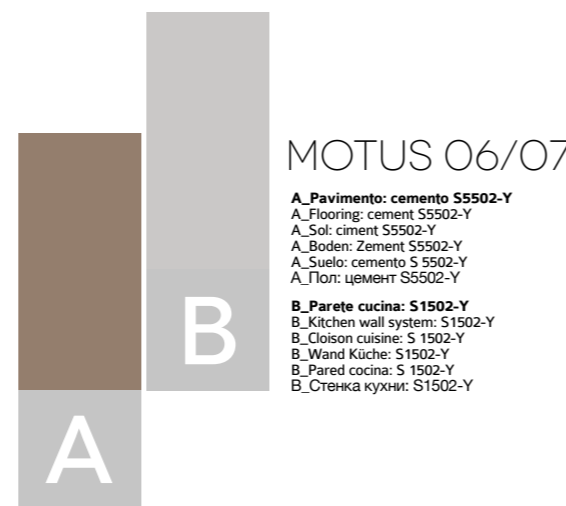





Nella composizione ad angolo con sistema a parete "Fluida" a filo degli elementi pensili, protagonista della scena è una penisola, "pezzo unico" dell'affascinante progetto Motus. Corredata da un piano in acciaio su cui trovano posto piano cottura e lavello, la penisola mostra qualità del design anche sui frontali della prima fila di cestelli estraibili caratterizzati da raffinati inserti in vetro specchiato.

In this corner composition in which the "Fluida" wall system is aligned with the wall units, the focal point of the composition is a peninsula, a unique piece to the intriguing Motus project. Complete with a steel worktop with integrated hob and sink, the peninsula's quality of design is seen in the front panels of the first row of pull-out baskets, characterized by refined inserts in mirrored glass.

Dans la composition d'angle avec un système paroi "Fluida" aligné sur les éléments hauts, la vedette est une péninsule, "pièce unique" du fascinant projet Motus. Accompagnée d'un plan en acier logeant un plan de cuisson et un évier, la péninsule offre une qualité de design même sur les façades de la première rangée de paniers coulissants caractérisés par des insertions raffinées en verre miroir.

Der Mittelpunkt dieser Eckkombination mit den Oberschränken bündigen Stollenwandsystem Fluida bildet eine imposante Halbinsel, das Highlight dieses faszinierenden Projektes, hier mit Stahlplatte, Kochfeld und Spüle. Die Fronten der oberen Auszüge sind mit eleganten Spiegelglaseinsätzen ausgestattet.

La composición rinconera, con sistema modular de pared "Fluida" a ras de los módulos altos, tiene por protagonista la península, "pieza única" del fascinante proyecto Motus. Equipada con una encimera de acero que integra la placa de cocción y el fregadero, la península manifiesta la calidad del diseño incluso en los frentes de la primera fila de cestos extraíbles, caracterizados por una elegante aplicación de cristal espejado.

В угловой композиции с системой стенок "Fluida", находящейся на одном уровне с навесными элементами, главным героем сцены является выступ - жемчужина очаровательного проекта Motus. Выступ оборудован столешницей из стали, на которой разместились варочная панель и мойка, барная стойка и является выражением качества дизайна, о чем свидетельствуют лицевые панели первого ряда глубоких ящиков с изысканными вставками из зеркального стекла.



In primo piano l'ergonomica apertura delle ante e nella pagina a fianco il piano in acciaio con piano cottura e lavello integrato. Ante in decorativo Olmo Navajo, laccate opache Avorio e ante con vetro specchiato sono il mix di finiture scelte per la composizione che integra funzionalità e convivialità attraverso soluzioni creative e tecnologiche di alto profilo.

Important features are the ergonomic opening of the doors and, on the facing page, the steel worktop with hob and inset sink. Navajo Elm melamine, matt Ivory lacquered and mirrored glass are the mix of finishes chosen for the doors of this composition which integrates functionality and conviviality through high profile creative and technological solutions.

Au premier plan, l'ouverture ergonomique des portes et sur la page ci-contre le plan en acier avec un plan de cuisson et un évier intégré. Des portes en mélaminé Orme Navajo, laquées opaques Ivoire, et des portes avec un verre miroir sont les finitions sélectionnées pour la composition qui marie fonctionnalité et convivialité grâce à des solutions créatives et technologiques de haut niveau.

Detailansicht der ergonomischen Griffrielle der Fronten und auf der Nebenseite eine Großaufnahme der Stahlplatte mit integrierter Spüle und Kochfeld. Melaminharzfronten in Ulme Navajo, matt lackierte Fronten in Effenbein und Spiegelglaseinsätze bilden einen eleganten Mix von ausgewählten Finishes für eine einladende Kombination, bei der mit Kreativität und modernster Technologie Funktionalität und Ästhetik auf einen Nenner gebracht wurden.

En primer plano la ergonómica apertura de las puertas, mientras que en la otra página puede verse la encimera de acero con placa de cocción y fregadero integrado. Puertas en revestimiento melamínico Olmo Navajo, en lacado mate Marfil y con cristal espejado: una perfecta combinación de acabados para la composición que integra funcionalidad y acogida con soluciones creativas y tecnológicas de alto nivel.

На первом плане - эргономичная система открытия створок, а на странице рядом - стальная столешница с варочной панелью и встроенной мойкой. Створки с меламиновой облицовкой Вяз Navajo, с матовой лакировкой Слоновая кость и створки с зеркальным стеклом - это смесь отделки, выбранных для композиции, в которой благодаря креативным и высокотехнологическим решениям совмещаются практичность и гостеприимство.





Continuità d'ambiente grazie ai pensili caratterizzati da ante laccate opache color Avorio e vani a giorno progettati tramite il sistema a parete "Fluida" in decorativo Bianco Puro (le schiene sono in decorativo Olmo Navajo) che si affacciano sulla zona pranzo e soggiorno. Il tavolo modello Scarabeo è allungabile, la struttura e le gambe sono in Alluminio con finitura Nero Opaco, mentre il piano è in vetro Lucido Tortora. Le sedie (mod. Endless) hanno struttura e seduta Nero Opaco. Numerose, nella collezione Scavolini, sono le opportunità di scelta di tavoli e sedie da abbinare al progetto Motus.

Continuity between rooms with the help of wall units featuring matt Ivory lacquered doors and open units created using the "Fluida" wall system in Pure White Melamine (the back panels are in Navajo Elm Melamine) that open onto the living room/dining room area. The Scarabeo model table is extensible with frame and legs in matt Black finish Aluminium and the top is in Gloss Dove Grey glass. The Endless chair frame and seat are in matt Black finish. The Scavolini collection offers a wide selection of tables and chairs that can be used with the Motus project.

La continuité entre les espaces est assurée par des hauts habillés de portes laquées opaques coloris Ivoire et par des niches ouvertes conçues avec le système pari "Fluida" en mélaminé Blanc Pur (les arrières sont en mélaminé Orme Navajo) qui s'ouvrent sur la salle à manger et le séjour. La table modèle Scarabeo est à rallonge, la structure et les pieds sont en Aluminium avec une finition Noir Opaque tandis que le plan est en verre Brillant Tourterelle. Les chaises (modèle Endless) ont un cadre et une assise Noir Opaque. La collection Scavolini offre un large éventail de tables et de chaises à assortir au projet Motus.

Непрерывность интерьера благодаря навесным шкафам с матовыми лакированными створками цвета Слоновой кости и открытым шкафам, созданным с использованием системы стенки "Fluida" с меламиновой облицовкой. Белая чистая (задние панели имеют меламиновую облицовку Вяз Navajo), которые выходят в зону столовой и гостиной. Стол модели Scarabeo является раздвижным, каркас и ножки выполнены из алюминия с Черной матовой отделкой, в то время как столешница выполнена из полированного Серо-коричневого стекла. Стулья (мод. Endless) имеют каркас и сиденье Черного матового цвета. В коллекции Scavolini имеется очень большой выбор столов и стульев, сочетающихся с проектом Motus.

Einen fließenden Übergang vom Funktions- zum Ess- und Wohnbereich ermöglichen die Oberschränke mit matt lackierten Fronten in Elfenbein und die offenen Abteile des Stollenwandsystems Fluida in Melaminharz Reinweiß mit Rückwänden in Melaminharz Olmo Navajo. Der ausziehbare Tisch Scarabeo aus Aluminium im Finish Schwarz Matt hat eine glänzende Glasplatte in der Farbe Taubengrau. Die Stühle Endless sind ebenfalls in mattem Schwarz gehalten. Scavolini bietet eine riesige Auswahl an passenden Tischen und Stühlen für das Projekt Motus.

Continuidad decorativa gracias a los altos con puertas en lacado mate color Marfil y a los módulos abiertos diseñados mediante el sistema modular de pared "Fluida", en revestimiento melamínico Blanco Puro con traseras en revestimiento melamínico Olmo Navajo, que se asoman a la zona del living comedor. La mesa modelo Scarabeo es extensible, con estructura y patas en Aluminio acabado Negro Mate y tablero de cristal brillante Tortora. Las sillas modelo Endless tienen la estructura y el asiento de color Negro Mate. La colección Scavolini ofrece numerosas opciones de combinación por lo que concierne las mesas y sillas para el proyecto Motus.

Непрерывность интерьера благодаря навесным шкафам с матовыми лакированными створками цвета Слоновой кости и открытым шкафам, созданным с использованием системы стенки "Fluida" с меламиновой облицовкой. Белая чистая (задние панели имеют меламиновую облицовку Вяз Navajo), которые выходят в зону столовой и гостиной. Стол модели Scarabeo является раздвижным, каркас и ножки выполнены из алюминия с Черной матовой отделкой, в то время как столешница выполнена из полированного Серо-коричневого стекла. Стулья (мод. Endless) имеют каркас и сиденье Черного матового цвета. В коллекции Scavolini имеется очень большой выбор столов и стульев, сочетающихся с проектом Motus.

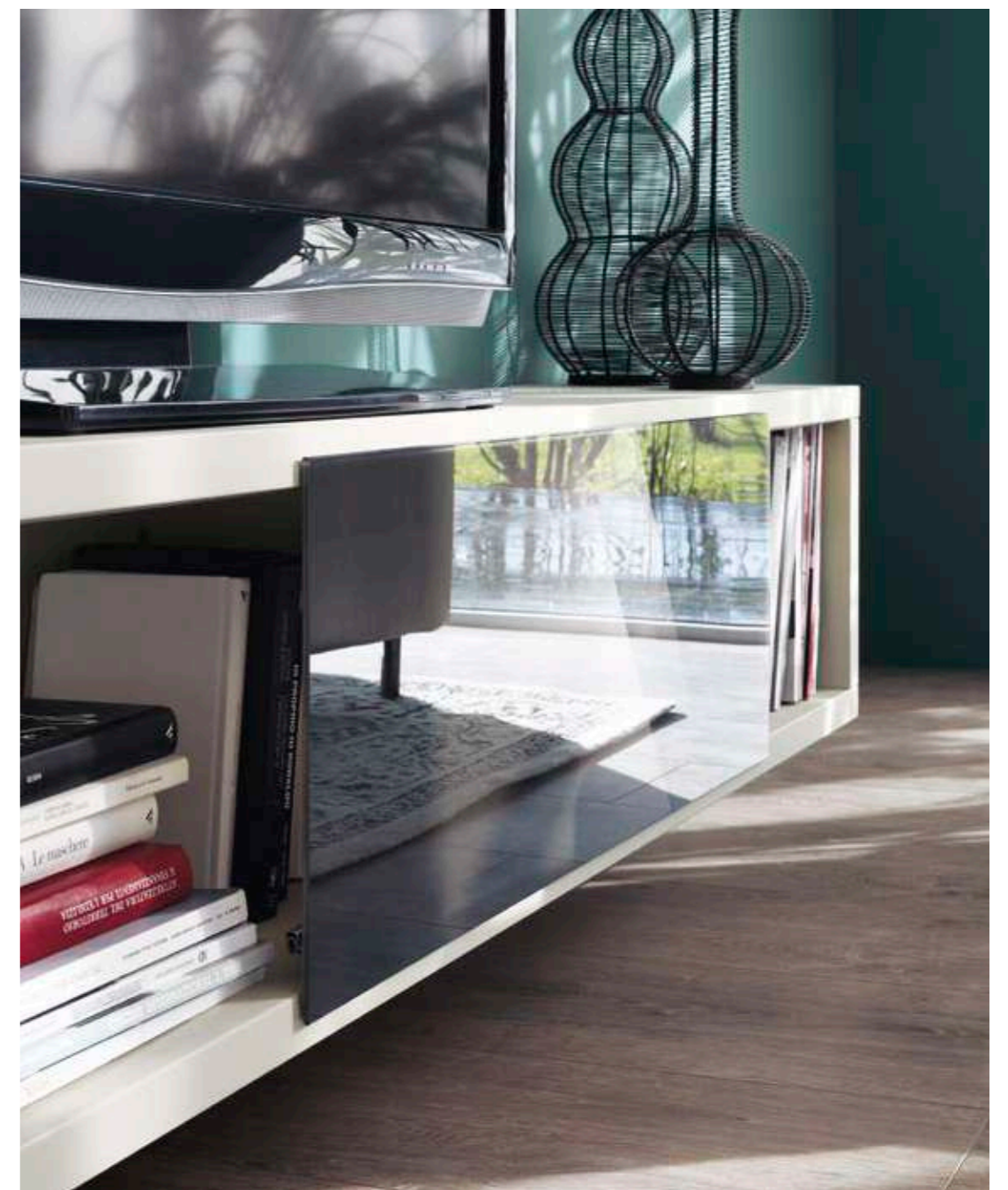

Elegante, perfettamente costruita con dettagli di raffinato design (le ante in vetro specchiato qui sono scorrevoli), la composizione living Motus, con lo spazio per la televisione e le sue librerie, interagisce con la zona del relax e soddisfa l'esigenza di una pluralità d'ambiente, dettata non solo da una nuova concezione del vivere ma anche dalla configurazione e dalla disponibilità dei propri spazi abitativi.

Elegant, perfectly built with the details of a refined design (here, sliding doors in mirrored glass), the Motus living room composition, with bookcases and a space for the TV, interacts with sitting area and meets the need for a multipurpose room, dictated not only by a new living concept but also by the configuration and availability of living spaces.

Élégante, parfaitement construite avec des détails au design raffiné (les portes en verre miroir sont ici coulissantes), la composition living Motus, avec une niche TV et des bibliothèques, interagit avec l'espace de détente et répond à l'exigence d'une pluralité d'espaces, dictée non seulement par une nouvelle conception de l'habitat, mais aussi par la configuration et la disponibilité des espaces de vie.

Elegant und einfach perfekt im Design, mit raffinierten Details wie hier den Schiebefronten aus verspiegeltem Glas – Motus bietet aber natürlich auch Platz für den Fernseher und die Bücher, und ist damit die ideale Wahl für ein zeitgemäßes, offenes Ambiente, das den gesamten Tagesablauf berücksichtigt und sich allen baulichen und räumlichen Vorgaben anpasst.

Elegante, perfectamente construida y con detalles de diseño refinado como las puertas correderas de cristal espejado, la composición living Motus interactúa con la zona del relax mediante el espacio para el televisor y diferentes librerías, respondiendo a las exigencias de pluralidad ambiental dictadas no solo por una nueva concepción de vida sino también por la configuración y disponibilidad de los propios ambientes domésticos.

Элегантная, отлично составленная, с изысканными дизайнерскими деталями (в данном случае створки из зеркального стекла являются раздвижными), композиция гостиной Motus с местом для телевизора и книжными стеллажами взаимодействует с зоной отдыха и удовлетворяет необходимости многогранности интерьера, которая диктуется не только новой концепцией жизни, но и конфигурацией и наличием собственного жизненного пространства.





Motus si distingue anche per una sofisticata gamma cromatica. La vasta linea di colori disponibili (tonalità di tendenza che vanno dal Bianco Prestige, al Grigio Ferro al Nero Ardesia) include anche la finitura laccata lucida Giallo Sole, scelta in questa composizione per caratterizzare la penisola e le schiene. Decorativo Olmo Navajo invece per le ante degli armadi, e decorativo Bianco Puro per la soluzione a parete "Fluida".

Motus is also marked by its sophisticated chromatic range. The vast range of available colours (trending tones that go from Prestige White to Iron Grey to Slate Black) also include a gloss lacquer finish in Sun Yellow, chosen for this composition to set off the peninsula and back panels. Instead, Navajo Elm decorative melamine is used for the cupboard and Pure White melamine for the "Fluida" wall system structure.

Motus se démarque aussi par une palette de couleurs sophistiquée. La vaste gamme de coloris disponibles (nuances tendance allant du Blanc Prestige au Noir Ardoise, en passant par le Gris Fer) comprend la finition laquée brillante Jaune Soleil, choisie dans cette composition pour mettre en valeur la péninsule et les arrières. Mélangé Orme Navajo en revanche pour les portes des armoires, et mélangé Blanc Pur pour la solution paroi "Fluida".

Charakteristisch für das Projekt Motus ist die besonders geschmackvolle, ausgesuchte Farbpalette, die von trendigem Weiß Prestige über Eisengrau bis zu Schiefer-schwarz reicht, und zu der auch die hier für die Halbinsel und die Rückwände gewählte Hochglanzlackierung in wunderschönem Sonnengelb zählt, die mit den Schrankfronten in Melaminharz Ulme Navajo und der Stollenwand Fluida in Melaminharz Reinweiß ein farblich stimmiges Gesamtbild ergibt.

Motus se distingue también por una sofisticada gama cromática. La vasta línea de colores disponibles (tonalidades de tendencia que comprenden desde el Blanco Prestige, el Gris Hierro hasta el Negro Pizarra) incluye también el lacado brillo Amarillo Sol, que en esta composición ha sido elegido para la península y las traseras. El revestimiento Melaminico Olmo Navajo caracteriza en cambio las puertas de los armarios, mientras que el revestimiento melaminico Blanco Puro es el acabado del sistema modular de pared "Fluida".

Motus отличается также и изысканной цветовой гаммой. Большая гамма имеющихся цветов (актуальные тона от Белого Prestige до Серого железа, до Черного сланца) включает в себя также глянцевую лакировку Желтое солнце, выбранную в данной композиции для отделки выступа и задних панелей. Меламиновая облицовка Вяз Navajo была выбрана для створок шкафов, а меламиновая облицовка Белая чистая - для стенки "Fluida".



MOTUS 05.

La personalizzazione è uno dei principi fondatori di Motus, progetto che promuove la valorizzazione del proprio spazio anche attraverso intense variazioni cromatiche. Giallo Sole e Bianco Prestige in abbinamento creano forte contrasto, producendo in questa soluzione una forte caratterizzazione e unicità dell'ambiente cucina living.

Customization is one of Motus' founding principles; it is a project that promotes the optimization of space in the home, also through intense chromatic variations. When combined, Sun Yellow and White create a strong contrast which, in this solution, strongly characterizes the kitchen/living room, making it unique.

La personnalisation est l'un des principes fondateurs de Motus, un projet qui favorise la valorisation de l'espace, notamment par des variations de couleurs intenses. Jaune Soleil et Blanc Prestige assortis créent un contraste fort, imprimant dans cette solution cuisine living un caractère fort et original.

Die Personalisierbarkeit ist ein wichtiges Merkmal von Motus, und bei der individuellen Gestaltung wird auch auf den Einsatz von Kontrastfarben gesetzt, wie hier von Sonnengelb und Weiß Prestige, einer interessanten Kombination, die den wohnlichen Charakter des Raumes prägt.

La personalización es uno de los principios fundamentales de Motus, proyecto que promueve la valoración del propio espacio también mediante intensas variaciones cromáticas. La combinación Amarillo Sol y Blanco Prestige crea un fuerte contraste en esta composición que aporta gran caracterización y exclusividad al ambiente cocina-sala de estar.

Индивидуальное оформление - это один из основных принципов Motus - проекта, продвигающего valorizzazione индивидуального пространства также и через насыщенные цветовые изменения. Сочетание цветов Желтое солнце и Белый Prestige создает выраженный контраст и характер этого решения, а также уникальность интерьера кухни и гостиной.



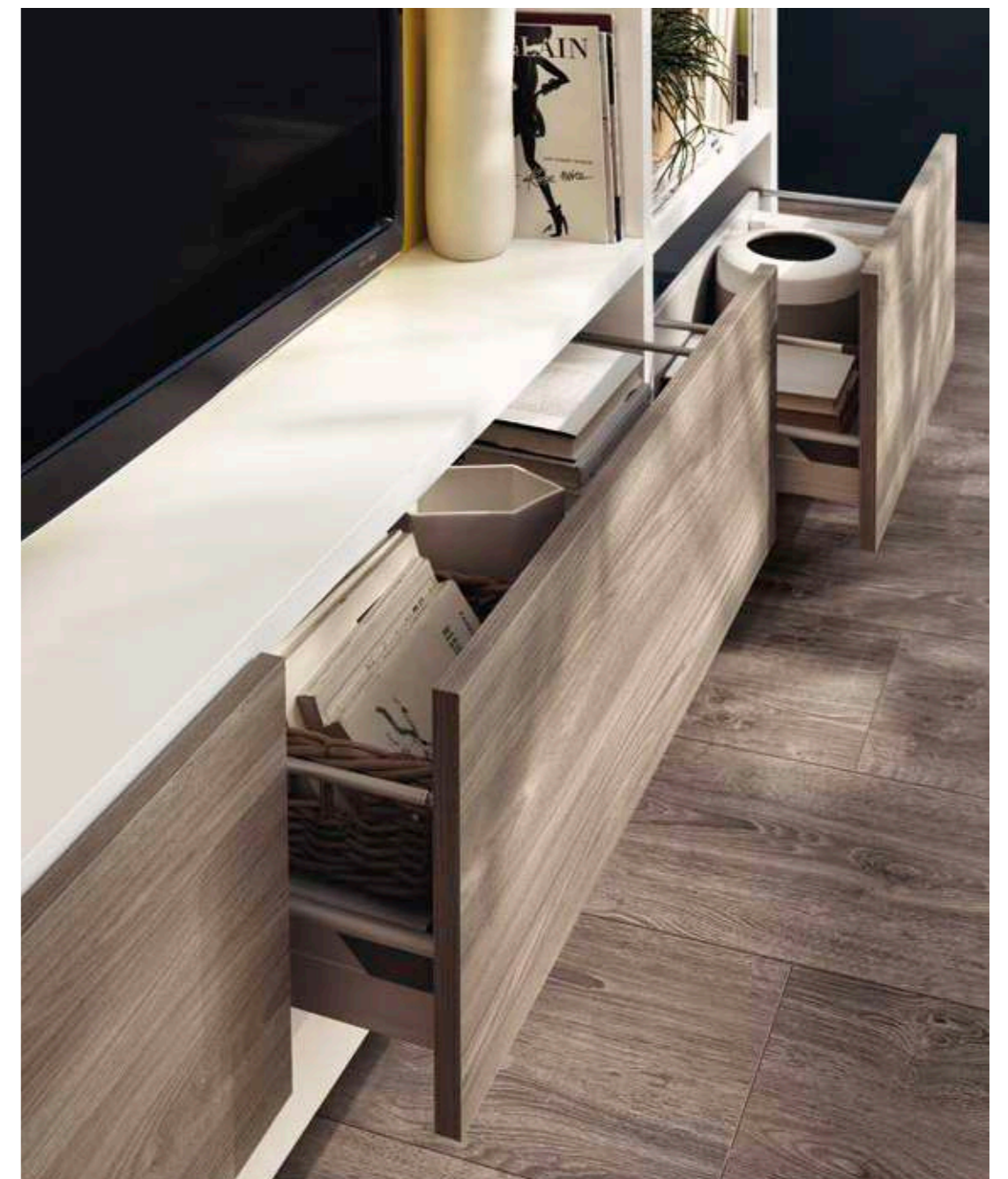

Ante in decorativo Olmo Navajo per la soluzione living arricchita da elementi contenitivi: pensili con ante vasistas tra vani a giorno, librerie e cestelli estraibili alla base della soluzione a parete "Fluida". Le misure di tutti gli elementi sono variabili: l'ampia componibilità di Motus rende praticamente infinite le scelte d'arredo ideali (per gusto, dimensioni e colore) che andranno a caratterizzare il proprio ambiente.

Doors in Navajo Elm decorative melamine for a living room solution enhanced by storage elements: wall units with flap doors between open units, bookcases and pull-out baskets at the base of the "Fluida" wall system. The dimensions of the elements are variable; the wide ranging modularity of Motus means a practically infinite range of furnishing choices (based on taste, dimensions and colour) for characterizing your room.

Des portes en mélaminé Orme Navajo pour la solution living enrichie d'éléments de rangement: hauts habillés de portes à abattant entre les niches ouvertes, bibliothèques et paniers coulissants à la base de la solution pari "Fluida". Les mesures de tous les éléments sont variables: la grande modularité de Motus rend pratiquement infinis les choix d'ameublement (goût, dimensions et coloris) qui caractériseront l'intérieur.

Melaminharzfronten in Ulme Navajo für eine Wohnwand mit viel Stauraum, Oberschränken mit Klappfronten, offenen Abteilen, Bücherregalen und Auszügen in der untersten Reihe des Stollenwandensystems Fluida. Die Abmessungen der Elemente sind variabel, so dass der Freiheit bei der individuellen Gestaltung nicht nur farblich praktisch keine Grenzen gesetzt sind.

Puertas en revestimiento melamínico Olmo Navajo para la composición living enriquecida con módulos contenedores: módulos altos con puertas proyectantes entre otros abiertos, librerías y cestos extraíbles en el sistema modular de pared "Fluida". Las medidas de todos los elementos son variables: la gran modularidad de Motus ofrece innumerables opciones decorativas según los gustos, las medidas y los colores que se elijan para caracterizar el propio ambiente.

Створки с меламиновой облицовкой Бяз Navajo для гостиной, дополненной элементами для хранения вещей. Навесные шкафы со створками с верхней горизонтальной навеской среди открытых отсеков, книжные стеллажи и глубокие ящики в основании стенки "Fluida". Размеры всех элементов могут быть изменены. Высокая модульность Motus делает практически неограниченным выбор идеальной мебели (по вкусу, размерам и цвету), что придаст интерьеру индивидуальный характер.

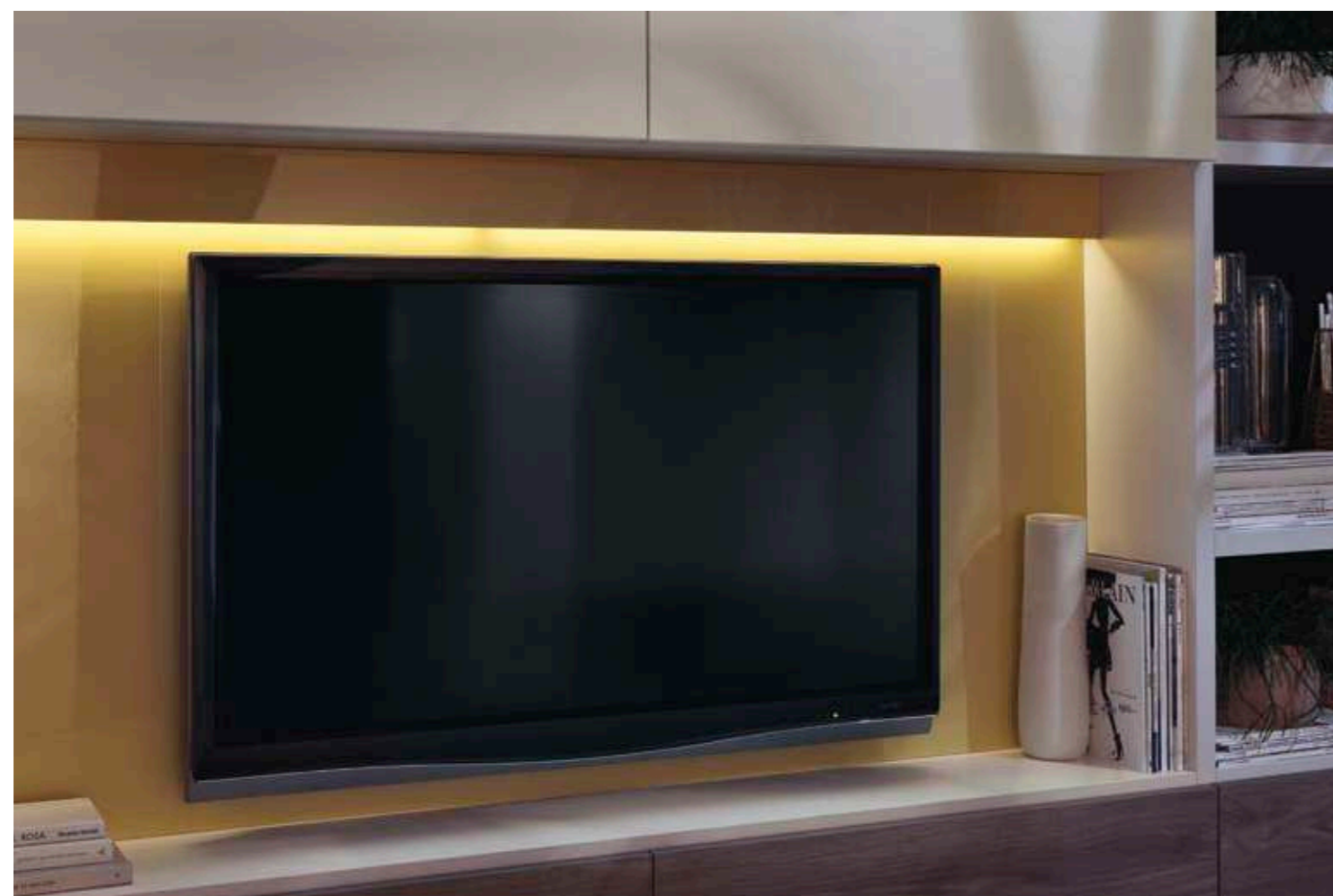

Emozioni e atmosfere soft per un progetto che con le sue opportunità consente soluzioni creative e funzionali davvero uniche. Nello spazio pensato per l'unione perfetta tra privato e domestico anche un sistema di retro illuminazione per la Tv concorre a favorire intimità, relax e accoglienza.

An emotion evoking a soft atmosphere for a project with possibilities for truly unique creative and functional solutions. A TV back lighting system for a space designed to be the perfect union between private and domestic to foster intimacy, relaxation and warmth.

Des émotions et des ambiances douces pour un projet qui, avec son éventail de possibilités, permet de réaliser des solutions créatives et fonctionnelles tout à fait uniques. Dans l'espace pensé pour un mariage parfait entre l'espace privé et l'espace domestique, un système de rétro-éclairage pour la télévision contribue à favoriser l'intimité, détente et convivialité.

Motus ist ein besonders vielseitiges Projekt, das wirklich einzigartige kreative und funktionale Lösungen bietet, wie dieses einladende, wohnliche Beispiel mit seiner warmen, entspannenden Atmosphäre und dem fließenden Übergang zwischen häuslichem und privatem Bereich eindrucksvoll unter Beweis stellt. Eine nicht unbedeutende Rolle spielt dabei die Hintergrundbeleuchtung für die TV-Nische.

Emociones y atmosferas "soft" para un proyecto que, con todas sus oportunidades, permite crear composiciones creativas y funcionales realmente únicas. En el espacio concebido para una perfecta combinación de los ámbitos privado y doméstico, el sistema de iluminación posterior para el televisor contribuye a la intimidad, el relax y la acogida.

Эмоциональность и мягкая атмосфера проекта, которая своими возможностями позволяет создавать творческие, практичные, по-настоящему уникальные решения. В пространстве, задуманном для наилучшего сочетания личного и домашнего, даже система подсветки телевизора способствует созданию атмосферы уюта, отдыха и гостеприимства.





Protagonista della composizione che integra armoniosamente le aree per la cottura, il lavaggio e il consumo del cibo è una penisola dotata di lavello, con piano colazione snack "Melting" in laminato Grigio Gabbiano e sgabelli Endless Neri (i piani sono in Okite® Grey Stone). Accessori ed elettrodomestici di nuova generazione corredano questo progetto Motus di linea essenziale personalizzato da pensili con ante laccate opache Grigio Ferro. Ante in decorativo Olmo Navajo invece per le basi, Olmo Komi per le colonne e laccato opaco Tortora per gli elementi a giorno.

The focal point of this composition, which harmoniously integrates the cooking, washing and eating areas, is a peninsula complete with sink and storage units. "Melting" breakfast/snack top in Seagull Grey laminate and Black Endless stools (tops are in Grey Stone Okite®). The latest in accessories and appliances complete this Motus project with essential lines personalized by wall units with matt Iron Grey lacquered doors. Instead, Navajo Elm decorative melamine doors are used for the base units, Komi Elm doors for the tall units and matt Dove Grey lacquer finish for the open elements.

La star de la composition, qui intègre harmonieusement les zones dédiées à la cuisson, au lavage et à la consommation des repas, est une péninsule dotée d'un évier, avec un plan petit déjeuner snack "Melting" en stratifié Gris Mouette et des tabourets Endless Noirs (les plans sont en Okite® Grey Stone). Accessoires et électroménagers de nouvelle génération habillent ce projet Motus aux lignes épurées, personnalisés par des hauts avec portes laquées opaques Gris Fer. Portes en mélaminé Orme Navajo en revanche pour les bas, Orme Komi pour les colonnes et laqué opaque Tourterelle pour les éléments ouverts.

Der Mittelpunkt dieser Wohnküche, die Koch-, Spül-, Zubereitungs- und Essbereich harmonisch zusammenbringt ist eine große Halbinsel mit Spüle, viel praktischem Stauraum, einem Snackplatz mit einer Laminatplatte in elegantem Mövengrau und schwarzen Hockern Endless. Die Arbeitsplatten sind in Okite® Grey Stone. Zubehör und Haushaltgeräte mit modernster Technologie komplettieren diese Motus, deren essentielles Design durch die in mattem Eisengrau lackierten Oberschrankfronten personalisiert wird. Für die Fronten der Unterschränke wurde Melaminharz Ulme Navajo gewählt, Ulme Komi für die Geräteschränke, und eine matte Lackierung in Taubengrau für die offenen Elemente.

La composición que integra con armonia las áreas destinadas a la cocción, al lavado y al consumo de los alimentos tiene por protagonista una península equipada con fregadero, barra snack "Melting" en laminado Gris Gaviota y taburetes Endless de color Negro. Las encimeras están realizadas en Okite® Grey Stone. Accesorios y electrodomésticos de nueva generación para este proyecto Motus de línea esencial, personalizado con altos dotados de puertas en lacado mate Gris Hierro. Las puertas de los bajos son de revestimiento melamínico Olmo Navajo, Olmo Komi en cambio para las de las columnas y lacado mate Tortola para los compartimentos abiertos.

Главным героем композиции, гармонично объединяющей зоны для готовки, мойки и употребления пищи, является выступ с умывальником с закусокным столиком "Melting" из ламината Серая чайка и Черными табуретами Endless (столешницы выполнены из Okite® Grey Stone). Аксессуары и бытовые электроприборы нового поколения дополняют этот проект Motus со строгими линиями, который оборудован навесными шкафами со створками с матовой лакировкой Серое железо. Створки с меламиновой облицовкой Вяз Navajo использованы в основаниях, Вяз Komi - в колоннах, а матовая Серо-коричневая лакировка - в открытых элементах.





Nell'ambiente anche un'armadiatura a parete in decorativo Olmo Komi, realizzate con basi e colonne organizzate all'interno per contenere tutto ciò che serve. L'elegante ed efficace soluzione, oltre ad accrescere funzionalità, si configura anche come raffinato elemento di continuità in un open space che mette in relazione tra loro zone operative e aree per il soggiorno.

The setting also includes wall cupboards in Komi Elm decorative melamine, created using base units and tall units with internal fittings to organize and store everything needed. This elegant and effective solution not only increases functionality, but also serves as a refined element of continuity in an open space area to establish the relation between work zones and living room areas.

La composition comprend aussi une armoire murale en mélaminé Olmo Komi, réalisée avec des bas et des colonnes agencés à l'intérieur pour ranger tous les objets utiles. Cette solution élégante et efficace améliore la fonctionnalité et fait office de trait d'union raffiné dans un espace ouvert qui relie des espaces de travail et des espaces de détente.

Ein aus Unter- und Geräteschränken zusammengesetzter Wandverbau in Melaminharz Ulme Komi mit intelligenter Innenausstattung bietet viel nützlichen Stauraum. Eine elegante und funktionale Lösung, ideal für einen offenen Tagesbereich, in dem gekocht, gegessen und gewohnt wird.

El ambiente también incluye un armario de pared en revestimiento melamínico Olmo Komi, realizado con bajos y columnas organizados en su interior para contener todo lo necesario. Esta solución elegante y eficaz no solo aumenta la funcionalidad, sino que también constituye un refinado elemento de continuidad en un open space que comunica las zonas operativas con las del living.

В интерьер вписан также шкаф-стенка с меламиновой облицовкой Вяз Копи, выполненный с расположенными внутри основаниями и колонками для хранения всего необходимого. Это эlegantное и эффективное решение не только повышает функциональность, но и выступает в роли изысканного, непрерывного элемента в помещении-студии, создающего взаимосвязь оперативной зоны и гостиной.





Il design delle ante e l'assenza di maniglie favoriscono la creazione di un ambiente elegante e anticonvenzionale che rende complementari cucina e soggiorno fino a confonderne le identità. Per dare completezza alle soluzioni funzionali, il progetto è dotato di una vasta gamma di elettrodomestici e di accessori d'uso quotidiano che permettono di svolgere alla perfezione ogni attività e di organizzare spazi e vani perché tutto sia facile e a portata di mano.

The design of the doors and the absence of handles favour the creation of an elegant and unconventional setting in which the kitchen and living room complement each other to the point that it is difficult to distinguish one from the other. To complete the functional solutions, the project has a vast range of appliances and accessories to perfectly carry out every day-to-day activity and to organize spaces and units so that everything is easily within reach.

Le design des portes et l'absence de poignées permettent de créer un espace élégant et peu conventionnel, qui fait de la cuisine et du séjour deux espaces complémentaires allant jusqu'à se confondre. Pour compléter les solutions fonctionnelles, le projet propose une large gamme d'électroménagers et d'accessoires d'usage quotidien qui permettent d'accomplir à la perfection toutes les activités et d'organiser les espaces et les niches pour que tout soit facile et à portée de main.

Das Design der grifflosen Fronten unterstreicht den eleganten, unkonventionellen Charakter dieses Projektes, bei dem Küche und Wohnbereich ineinander übergehen und miteinander verschmelzen. Komplettiert wird die Funktionalität durch eine große Auswahl an hochwertigen Haushaltgeräten und Zubehör, damit alle täglichen Verrichtungen und Tätigkeiten leichter von der Hand gehen, und der zur Verfügung stehende Raum intelligent und ergonomisch genutzt werden kann.

El diseño de las puertas y la ausencia de tiradores facilitan la creación de un ambiente elegante y anticonvencional, que aporta complementariedad a la cocina y a la sala de estar impidiendo su distinción. Para completar las soluciones funcionales, el proyecto consta de una vasta gama de electrodomésticos y accesorios de uso cotidiano que permiten desempeñar perfectamente todas las actividades y organizar los espacios y compartimentos a fin de facilitar las operaciones y tener todo al alcance de la mano.

Дизайн створок и отсутствие ручек способствует созданию элегантного и антиконформистского интерьера, в котором кухня и гостиная дополняют друг друга, вплоть до смешения их назначения. Чтобы расширить функциональность, этот проект обладает широкой гаммой бытовых электроприборов и аксессуаров для повседневного пользования, которые позволяют успешно выполнять любую деятельность и организовывать пространство и помещения так, чтобы все было просто и под рукой.

Per Motus Scavolini ha selezionato, come sempre, accessori, lavelli ed elettrodomestici delle migliori marche che per evoluzione tecnologica, materiali e soluzioni, assicurano prestazioni sofisticate, massima sicurezza e qualità certificata. Nella composizione con penisola e piano colazione snack "Melting" (impiacciato Rovere Vintage) e con sistema a spalla caratterizzato da pensili e vani a giorno, alcuni di questi prodotti funzionali: i pensili Selfmotion e il lavello sottopiano con miscelatore.

Also in the case of Motus, Scavolini has selected accessories, sinks and appliances from the best brands which, in terms of technology, material and solutions, ensure levels of sophisticated performance, safety and certified quality. We note some of these functional products in this composition with peninsula, "Melting" breakfast/snack top (Vintage Oak veneer) and a "Fluida" wall system characterized by open and closed front units: Selfmotion wall units and undermounted sink with mixer tap.

Pour Motus, Scavolini a choisi, comme d'habitude, des accessoires, des éviers et des électroménagers des meilleures marques qui, en termes d'évolution technologique, de matériaux et de solutions, offrent des performances sophistiquées, une sécurité maximale et une qualité certifiée. Dans la composition comprenant une péninsule et un plan petit déjeuner snack "Melting" (plaque Chêne Vintage), et un système paroi "Fluida" caractérisé par des hauts et des niches ouvertes. Parmi les produits fonctionnels: les hauts Selfmotion et l'évier sous-plan avec mélangeur.

Auch bei Motus setzt Scavolini - wie immer - auf Haushaltgeräte, Ausstattung, Zubehör und Spülen der besten Marken, die mit modernster Technologie, hochwertigen Materialien und ausgefeilten Lösungen ein Maximum an Sicherheit, Zuverlässigkeit und natürlich zertifizierte Qualität bieten. Für die hier gezeigte Kombination mit Halbinsel, der in Eiche Vintage furnierten Snackplatte Melting und einem Stollensystem mit Oberschränken und offenen Elementen wurden Oberschränke Selfmotion und eine Unterbauspüle mit Mischbatterie aus Stahl gewählt.

Como de costumbre, Scavolini ha seleccionado para Motus numerosos accesorios, fregaderos y electrodomésticos de las mejores marcas que garantizan prestaciones sofisticadas, máxima seguridad y calidad certificada por lo que concierne la evolución tecnológica, los materiales y las soluciones. Composición con península y barra snack "Melting" (enchapado Roble Vintage) que incluye un sistema modular de pared "Fluida" compuesto por altos abiertos y cerrados. Entre los productos funcionales, pueden verse los altos Selfmotion y el fregadero bajo encimera con grifo mezclador.

Как всегда, для Motus Scavolini выбрала аксессуары, мойки и бытовые электроприборы лучших марок, которые своим технологическим развитием, использованными материалами и решениями обеспечивают наилучшие характеристики, наивысшую безопасность и сертифицированное качество. В композиции с выступом и закусокным столиком "Melting" (фанерованным Дубом Vintage) и с системой боковин, оборудованной навесными шкафами и открытыми отсеками, представлены некоторые из этих функциональных элементов: навесные шкафы Selfmotion и мойка, установленная под столешницей, со смесителем.

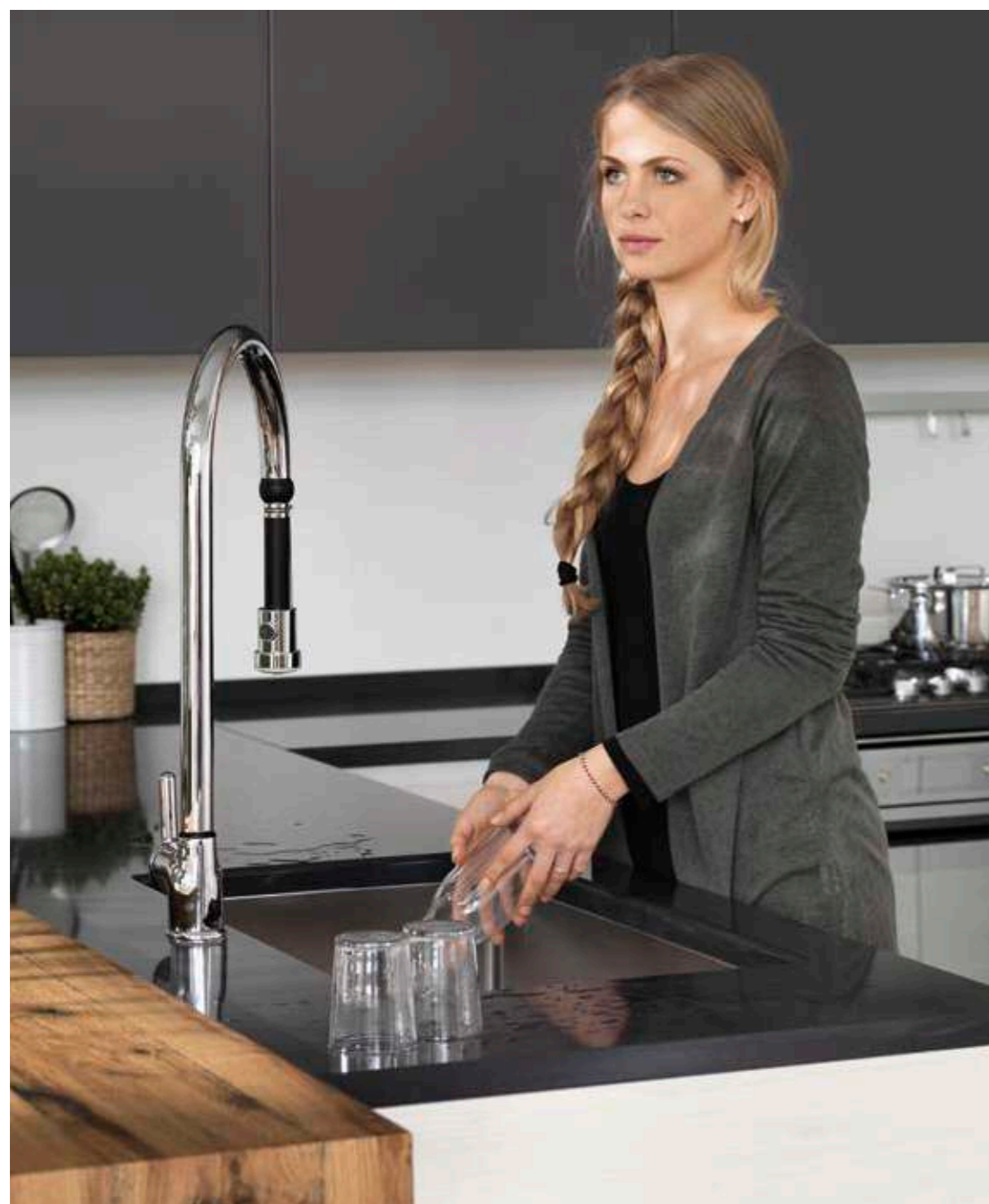



Cucina e soggiorno diventano "ambienti comunicanti" con la parete divisoria ancorata a soffitto che esplora tutte le possibilità del nuovo sistema interparete "Fluida" introdotto da Scavolini nel progetto Motus. La flessibilità e versatilità di questo programma consente di disegnare nello spazio ogni tipo di soluzione, (libreria, scaffalature, armadiature, attrezzature interne). Grazie all'ampia disponibilità di elementi, misure e sofisticati accorgimenti tecnologici che lo caratterizzano.

Kitchen and living room become "communicating" rooms with a ceiling-anchored partition that explores all the possibilities of the new "Fluida" partition system introduced by Scavolini in the Motus project. The flexibility and versatility of this collection makes it possible to design any type of solution (bookcases, shelving, cupboards, internal fittings), thanks to the wide selection of elements, their dimensions and the sophisticated technological mechanisms that characterize them.

Cuisine et séjour deviennent des "pièces communicantes" avec la cloison fixée au plafond qui explore toutes les possibilités du nouveau système cloison "Fluida" introduit par Scavolini dans le projet Motus. La flexibilité et la polyvalence de ce programme permettent de dessiner dans l'espace tout type de solution (bibliothèques, étagères, armoires, équipement intérieur). Grâce à un large assortiment d'éléments, de mesures et de caractéristiques technologiques sophistiquées.

Die an der Decke befestigte und als Raumteiler fungierende Stollenwand Fluida von Motus verbindet Wohnküche und Wohnzimmer miteinander, und stellt die ganze Flexibilität und Vielseitigkeit dieses Einrichtungsprogramms unter Beweis, mit dem sich dank einer kompletten Palette von Elementen und Zubehör Regalsysteme, Schrankverbauten mit kompletter Innenausstattung, aber auch Raumteiler und andere Lösungen für alle erdenklichen Erfordernisse zusammenstellen lassen.

La cocina y la sala de estar se convierten en "ambientes comunicantes" con el tabique divisorio fijado al techo que explora todas las posibilidades del nuevo sistema modular divisorio "Fluida" introducido por Scavolini en el proyecto Motus. La flexibilidad y versatilidad de este programa permite diseñar cualquier tipo de composición en el espacio: librerías, estanterías, armarios con equipamiento interno, gracias al gran surtido de elementos, medidas y sofisticadas soluciones tecnológicas que lo caracterizan.

Кухня и гостиная становятся "сообщающимися интерьерами" с доходящей до потолка перегородкой, исследующей все возможности новой системы перегородок "Fluida", включенной Scavolini в проект Motus. Гибкость и универсальность этой программы позволяет начертить в пространстве решение любого типа (книжные полки, стеллажи, шкафы, внутреннее оборудование). Все это – благодаря принадлежащему ей большому количеству элементов, размеров и изысканных технологических решений.

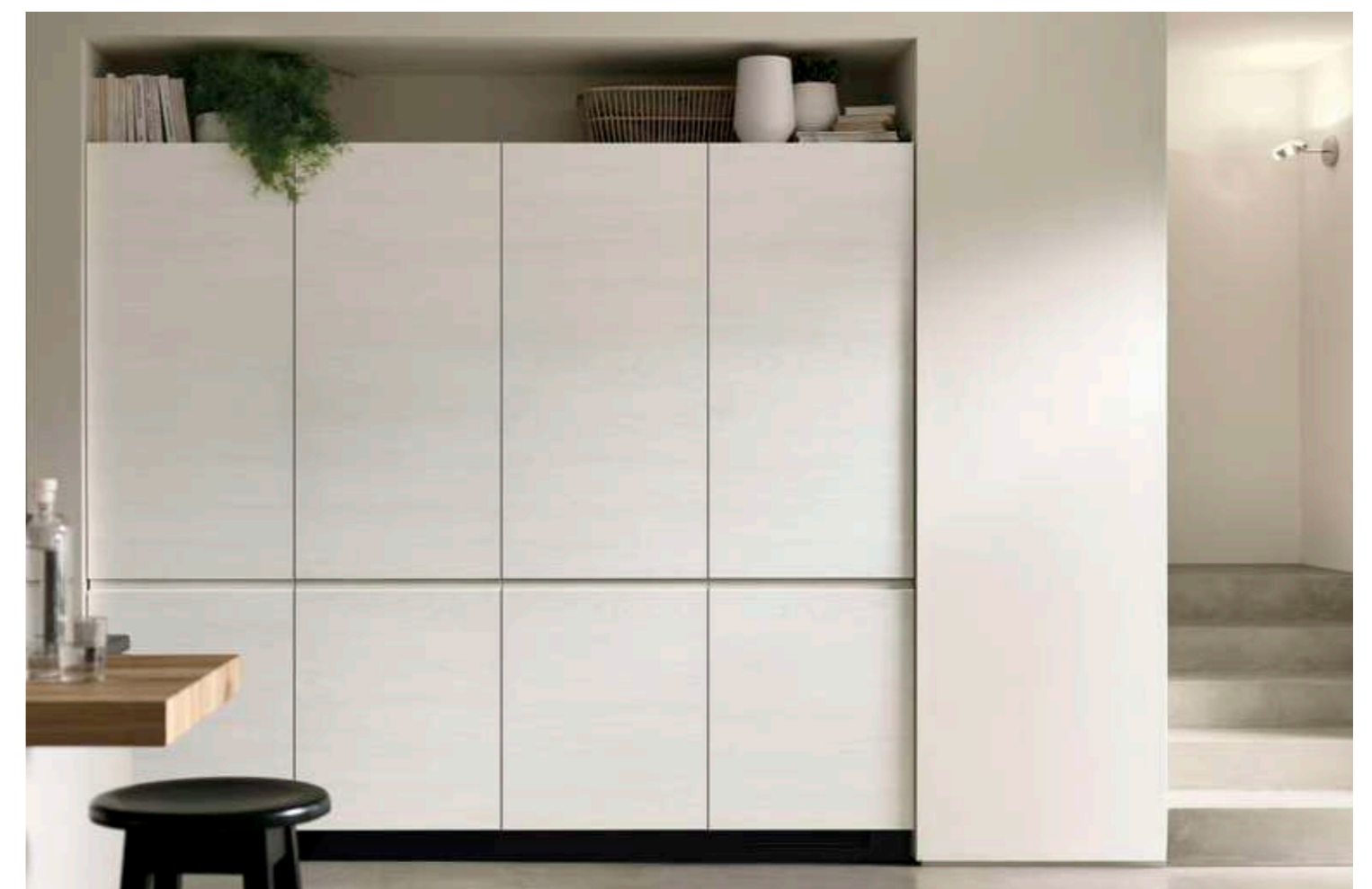





Le due facciate dell'interparete possono sviluppare soluzioni diverse per relazionarsi in maniera adeguata con i rispettivi ambienti. Così, ad esempio, se da una parte ci sono delle ante, dall'altra può essere disponibile lo spazio per la televisione. Si affaccia al living la soluzione Tortora e Verde Lichene (tutte e due laccate opache mentre il "sistema fluida" è in decorativo Grigio Gabbiano) che include vani a giorno e pensili con ante vasistas o a ribalta.

The two sides of a partition system can be developed differently to better relate to the rooms they divide. And so, for example, if on one side there are doors, on the other there may be a space for the insertion of a television. The Dove Grey and Lichen Green solution (both in matt lacquer finish, while the "Fluida" wall system structure is in Seagull grey decorative melamine) which faces the living room includes open units and wall units with flap doors.

Les deux faces de la cloison permettent de créer différentes solutions pour relier harmonieusement les deux espaces. Ainsi, par exemple, si d'un côté on installe des portes, de l'autre côté on peut aménager une niche TV. S'ouvre sur le living la solution avec Tourterelle et Vert Lichen (toutes deux laquées opaques tandis que le "système Fluida" est en mélaminé Gris Mouette) qui comprend des niches ouvertes et des hauts habillés de portes à abattant ou basculantes.

Die zwei Fassaden des Raumteilers können flexibel gestaltet und dadurch perfekt den Erfordernissen der jeweiligen Seite angepasst werden. Sind zum Beispiel auf der einen Seite Fronten montiert, ist auf der anderen Seite Platz für den Fernseher. Auf dem Foto ist die Wohnzimmerseite in den matten Farben Tauben-grau und Flechte gehalten, die Stollen sind in mattem Melaminharz Mövengrau, mit offenen und geschlossenen Elementen, Klapp- und Kippfronten.

Las dos fachadas del sistema divisorio pueden adoptar diferentes configuraciones para adaptarse perfectamente a los respectivos ambientes. De ese modo, si por ejemplo de un lado hay puertas, del otro lado es posible colocar el espacio para el televisor. Asomada al living, la composición en lacado mate Tortola y Verde Lichen con sistema modular "Fluida" en revestimiento melaminico Gris Gaviota incluye módulos abiertos y cerrados con puertas proyectantes y basculantes.

Две стороны перегородки могут быть выполнены в разных вариантах, чтобы соответствовать должным образом их интерьерам. Таким образом, если с одной стороны имеются створки, то с другой стороны может быть место для телевизора. В гостиную выходит решение Серо-коричневого цвета и Зелёный лишайник (оба - матовые лакировки, в то время как система "Fluida" имеет меламиновую облицовку Серая чайка), которое включает в себя открытые отсеки и навесные шкафы со створками с верхней или нижней горизонтальной навеской.

Isola^{MOTUS}

Motus Isola laccato lucido
 Motus gloss lacquered Island unit
 Ilot Motus laqué brillant
 Motus Insel Hochglanz lackiert
 Motus Isla lacado brillo
 Островок Motus с глянцевой лакировкой



MAPPA DELLE FUNZIONI / FUNCTIONAL MAP / LISTE DES FONCTIONS / MAPPE

DER FUNKTIONEN / MAPA DE LAS ÁREAS FUNCIONALES / ПЛАН ФУНКЦИЙ

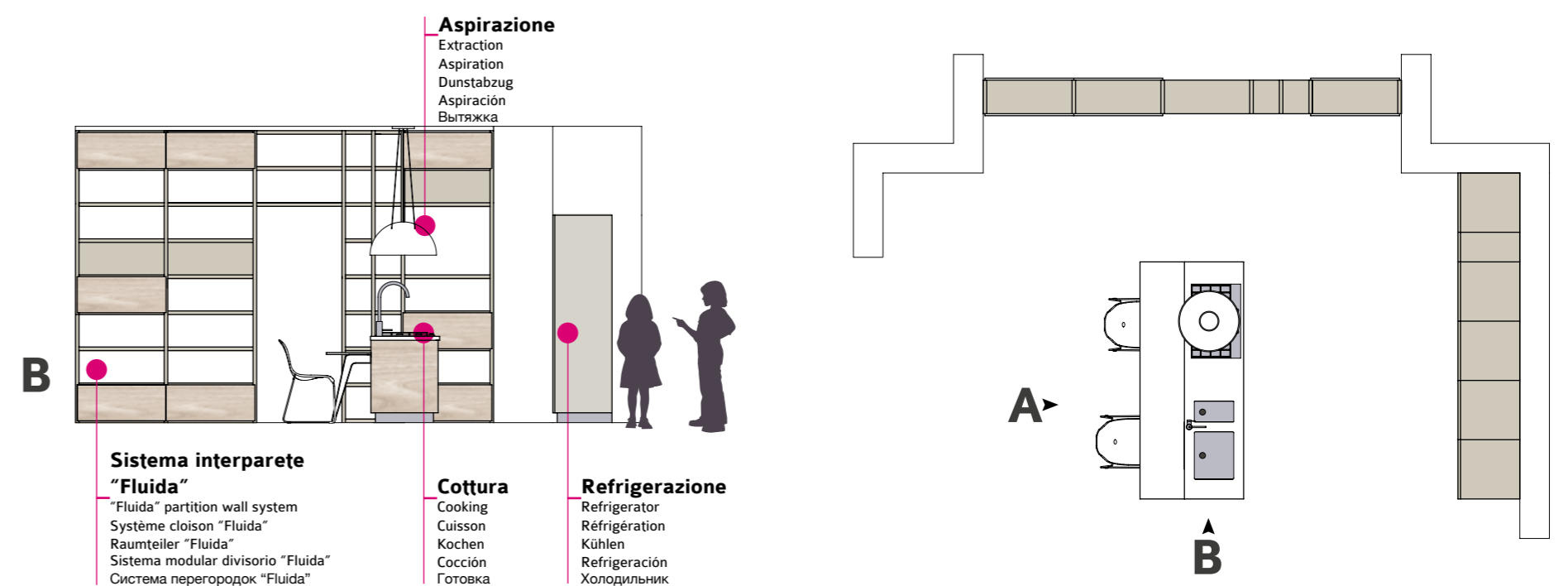
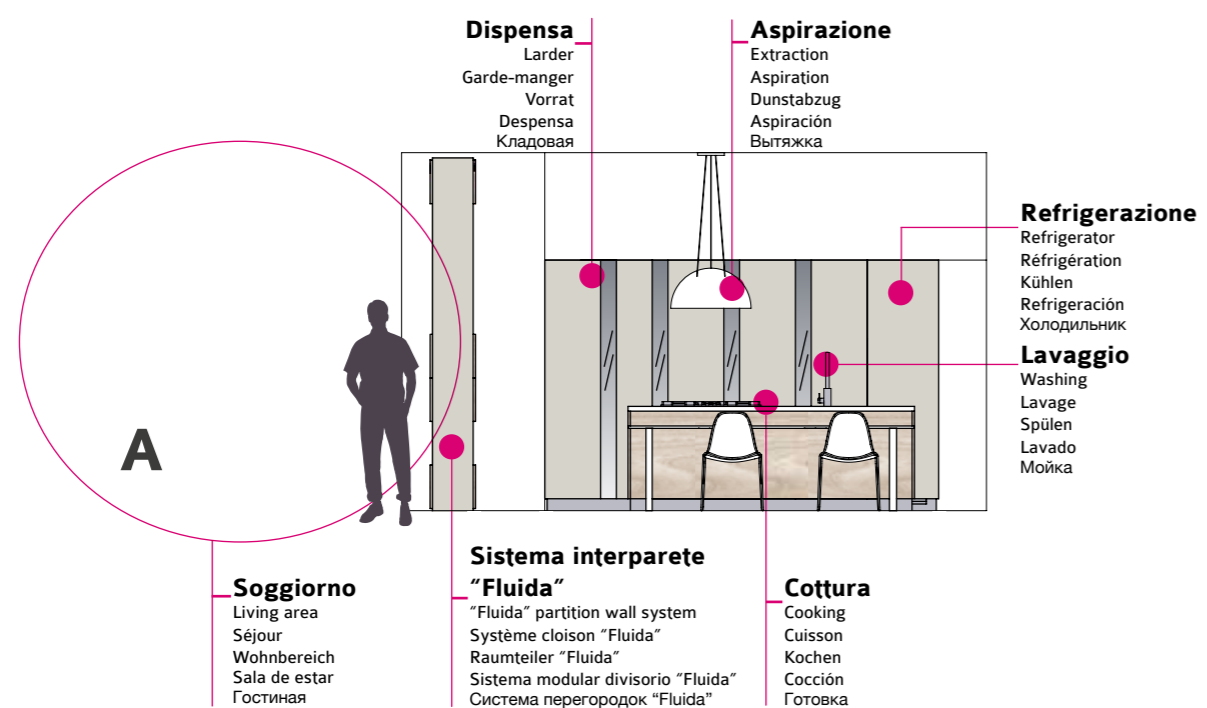

DRESS CODE

IN QUESTO SCHEMA SONO RIASSUNTE LE FINITURE DELLE COMPOSIZIONI CHE VENGONO PRESENTATE NELLE PROSSIME PAGINE - THIS DIAGRAM SUMMARIZES THE FINISHES OF THE COMPOSITIONS PRESENTED ON THE FOLLOWING PAGES - CE SCHEMA RESUME LES FINITIONS DES COMPOSITIONS PRESENTÉES AUX PAGES SUIVANTES - DIE FINISHS DER AUF DEN NÄCHSTEN SEITEN GEZEIGTEN KÜCHEN ESTE ESQUEMA INCLUYE LOS ACABADOS DE LAS COMPOSICIONES PRESENTADAS EN LAS PRÓXIMAS PÁGINAS - НА ЭТОЙ СХЕМЕ ОБОБЩАЮТСЯ ОТДЕЛКИ КОМПОЗИЦИЙ, КОТОРЫЕ ПРЕДСТАВЛЕНЫ НА СЛЕДУЮЩИХ СТРАНИЦАХ



MOTUS 08/09



MOTUS 10



DECORATIVO, LACCATO LUCIDO E LACCATO OPACO; DECORATIVO, LACCATO LUCIDO E LACCATO OPACO; LACCATO LUCIDO E LACCATO OPACO / DECORATIVE MELAMINE, GLOSS LACQUERED AND MATT LACQUERED; DECORATIVE MELAMINE, GLOSS LACQUERED AND MATT LACQUERED; GLOSS LACQUERED AND MATT LACQUERED / MELAMINE, LAQUE BRILLANT ET LAQUE OPAQUE; MELAMINE, LAQUE BRILLANT ET LAQUE OPAQUE; LAQUE BRILLANT ET LAQUE OPAQUE / MELAMINHARZBESCHICHTET, HOCHGLANZ LACKIERT UND MATT LACKIERT; MELAMINHARZBESCHICHTET, HOCHGLANZ LACKIERT UND MATT LACKIERT; HOCHGLANZ LACKIERT UND MATT LACKIERT / REVESTIMIENTO MELAMINICO, LACADO BRILLO Y LACADO MATE; REVESTIMIENTO MELAMINICO, LACADO BRILLO Y LACADO MATE; LACADO BRILLO Y LACADO MATE / МЕЛАМИНОВАЯ ОБЛИЦОВКА, ГЛЯНЦЕВАЯ И МАТОВАЯ ЛАКИРОВКА; МЕЛАМИНОВАЯ ОБЛИЦОВКА, ГЛЯНЦЕВАЯ И МАТОВАЯ ЛАКИРОВКА; ГЛЯНЦЕВАЯ И МАТОВАЯ ЛАКИРОВКА

SISTEMA FIANCHI E RIPIANI "FLUIDA"; DECORATIVO GRIGIO GABBIANO SCAV 380, DECORATIVO GRIGIO FERRO SCAV 374 / WALL SYSTEM FRAME: SEAGULL GREY SCAV 380 DECORATIVE MELAMINE, IRON GREY SCAV 374 DECORATIVE MELAMINE / SYSTEME PANNEAUX LATÉRAUX ET ÉTAGERES "FLUIDA"; MELAMINE GRIS MOUETTE SCAV 380, MELAMINE GRIS FER SCAV 374 / STOLLENSYSTEM MIT SEITENPANEELN UND EINLEGEBODEN FLUIDA: MELAMINHARZBESCHICHTET MÖVENGRAU SCAV 380, MELAMINHARZBESCHICHTET EISENGRAU SCAV 374 / SISTEMA DE PANELES LATERALES Y BALDAS "FLUIDA"; REV. MELAMINICO GRIS GAVIOTA SCAV 380, REV. MELAMINICO GRIS HIERRO SCAV 374 / СИСТЕМА БОКОВИИ И ПОЛОК "FLUIDA"; МЕЛАМИНОВАЯ ОБЛИЦОВКА СЕРАЯ ЧАЙКА SCAV 380, МЕЛАМИНОВАЯ ОБЛИЦОВКА СЕРОЕ ЖЕЛЕЗО SCAV 374

STRUTTURA CUCINA: TEXTSTYLE SABBIA, TESSUTO ANTRACITE, BIANCA / KITCHEN UNIT CARCASE: SAND TEXTSTYLE, ANTHRACITE FABRIC, WHITE / CAISSON CUISINE: TEXTSTYLE SABLE, TISSU ANTHRACITE, BLANC / KORPUS KÜCHE: TEXTSTYLE SAND, GEWEBE ANTHRACIT, WEISS / ESTRUCTURA COCINA: TEXTSTYLE ARENA, TEJIDO ANTRACITA, BLANCO / КАРКАС КУХНИ: TEXTSTYLE ПЕСОЧНЫЙ, ТКАНЬ АНТРАЦИТ, БЕЛЫЙ

ANTA DECORATIVO OLMO JAIPUR SCAV 772 / JAIPUR ELM SCAV 772 DECORATIVE MELAMINE DOOR / PORTE MELAMINE ORME JAIPUR SCAV 772 / FRONT MELAMINHARZBESCHICHTET ULME JAIPUR SCAV 772 / PUERTA REV. MELAMINICO OLMO JAIPUR SCAV 772 / СТВОРКА С МЕЛАМИНОВОЙ ОБЛИЦОВКОЙ ВЯЗ JAIPUR SCAV 772

ANTA LACCATO LUCIDO TORTORA SCAV 855 / DOVE SCAV 855 GLOSS LACQUERED DOOR / PORTE LAQUE BRILLANT TOURTERELLE SCAV 855 / FRONT HOCHGLANZ LACKIERT TAUBENGRAU SCAV 855 / PUERTA LACADO BRILLO TORTOLA SCAV 855 / СТВОРКА С ГЛЯНЦЕВОЙ СЕРО-КОРИЧНЕВОЙ ЛАКИРОВКОЙ SCAV 855

ANTA LACCATO OPACO VISIONE SCAV 856 / MINK SCAV 856 MATT LACQUERED DOOR / PORTE LAQUE OPAQUE VISION SCAV 856 / FRONT MATT LACKIERT NERZ SCAV 856 / PUERTA LACADO MATE VISION SCAV 856 / СТВОРКА С МАТОВОЙ БЕЖЕВОЙ ЛАКИРОВКОЙ SCAV 856

ANTA LACCATO LUCIDO TORTORA SCAV 855 CON VETRO SPECCHIATO / DOVE GREY SCAV 855 GLOSS LACQUERED DOOR WITH MIRRORGLASS / PORTE LAQUE BRILLANT TOURTERELLE SCAV 855 AVEC VERRE MIRROR / FRONT HOCHGLANZ LACKIERT TAUBENGRAU SCAV 855 MIT SPIEGELGLAS / PUERTA LACADO BRILLO TORTOLA SCAV 855 CON CRISTAL ESPEJADO / СТВОРКА С ГЛЯНЦЕВОЙ СЕРО-КОРИЧНЕВОЙ ЛАКИРОВКОЙ SCAV 855 С ЗЕРКАЛЬНЫМ СТЕКЛОМ

ANTA LACCATO LUCIDO GRIGIO CHIARO SCAV 302 / LIGHT GREY SCAV 302 GLOSS LACQUERED DOOR / PORTE LAQUE BRILLANT GRIS CLAIR SCAV 302 / FRONT HOCHGLANZ LACKIERT HELLGRAU SCAV 302 / PUERTA LACADO BRILLO GRIS CLARO SCAV 302 / СТВОРКА С ГЛЯНЦЕВОЙ СВЕТЛО-СЕРОЙ ЛАКИРОВКОЙ SCAV 302

ANTA LACCATO OPACO GRIGIO FERRO SCAV 374 / IRON GREY SCAV 374 MATT LACQUERED DOOR / PORTE LAQUE OPAQUE GRIS FER SCAV 374 / FRONT MATT LACKIERT EISENGRAU SCAV 374 / PUERTA LACADO MATE GRIS HIERRO SCAV 374 / СТВОРКА С МАТОВОЙ ЛАКИРОВКОЙ СЕРОЕ ЖЕЛЕЗО SCAV 374

DRESS CODE AMBIENT

MOTUS 08/09

A_Pavimento: rovere grigio scuro
 A_Flooring: dark oak grey
 A_Sol: chêne gris foncé
 A_Boden: Eiche Dunkelgrau
 A_Suelo: roble gris oscuro
 A_Пол: темно-серый дуб

B_Parete cucina: S3502-Y
 B_Kitchen wall system: S305-Y
 B_Cloison cuisine: S3502-Y
 B_Wand Küche: S3502-Y
 B_Pared cocina: S3502-Y
 B_Стенка кухни: S3502-Y

C_Parete soggiorno: S1002-Y
 C_Living room wall system: S1002-Y
 C_Cloison séjour: S1002-Y
 C_Wand Wohnbereich: S1002-Y
 C_Pared sala de estar: S1002-Y
 C_Стенка гостиной: S1002-Y

MOTUS 10

A_Pavimento: legno chiaro
 A_Flooring: light wood
 A_Sol: bois clair
 A_Boden: helles Holz
 A_Suelo: madera clara
 A_Пол: светлое дерево

B_Parete cucina: S1502-Y
 B_Kitchen wall system: S1502-Y
 B_Cloison cuisine: S1502-Y
 B_Wand Küche: S1502-Y
 B_Pared cocina: S1502-Y
 B_Стенка кухни: S1502-Y

C_Parete soggiorno: S1502-Y
 C_Living room wall system: S1502-Y
 C_Cloison séjour: S1502-Y
 C_Wand Wohnbereich: S1502-Y
 C_Pared sala de estar: S1502-Y
 C_Стенка гостиной: S1502-Y







Nella proposta che mette in relazione spazi comunicanti del vivere, l'isola introdotta da Scavolini nel progetto Motus diventa il principale elemento di identificazione dello spazio cucina. Stoviglie ed alimenti, insieme a ciò che serve, restano invece accuratamente organizzati all'interno dei vani delle armadiature (con ante laccate lucide Tortora e inserti vetro specchiati) che nulla mostrano all'esterno se non la propria eleganza.

In the proposal that places communicating living spaces in relation, the island introduced by Scavolini in the Motus project becomes the main identifying element of the kitchen. Instead, crockery and food, together with other necessities, are accurately organized inside the cupboard units (with gloss Dove Grey lacquered doors and mirrored glass inserts) which hide their interior and show-off their elegant exterior.

Dans la proposition qui relie des espaces de vie communicants, l'îlot introduit par Scavolini dans le projet Motus devient le principal élément d'identification de l'espace cuisine. Vaisselle et aliments, avec tout ce qui sert, sont soigneusement organisés à l'intérieur des niches des armoires (avec des portes laquées brillantes Tourterelle et des insertions en verre miroir) qui n'offrent rien à la vue si ce n'est leur élégance.

Bei diesem Vorschlag mit Raumteiler ist die Insel von Motus funktionaler und optischer Mittelpunkt des Küchenbereiches. Geschirr, Utensilien und Lebensmittel verstecken sich in den perfekt ausgestatteten Schränken, hinter den in Taubengrau Hochglanz lackierten Fronten mit Spiegelglaseinsätzen, die nach außen hin nichts von ihrem Inhalt preis geben - außer ihrer vollkommenen Eleganz.

En la propuesta que pone en comunicación los diferentes espacios domésticos, la isla introducida por Scavolini en el proyecto Motus se convierte en el elemento distintivo más importante de la cocina. La vajilla, los alimentos y todo lo necesario queda en cambio perfectamente guardado y organizado dentro de los armarios con puertas en lacado brillo Tortora con aplicaciones de cristal espejado que solo dejan ver su propia elegancia.

В предложении, налаживающем связь между смежными жизненными пространствами, островок, включенный Scavolini в проект Motus, становится основным элементом в идентификации кухонного пространства. Посуда и продукты вместе с тем, что нужно, аккуратно расставлены в отсеках шкафов (с глянцевыми лакированными Серо-коричневыми створками и вставками из зеркального стекла), которые ничего не выставляют на показ, кроме собственной элегантности.

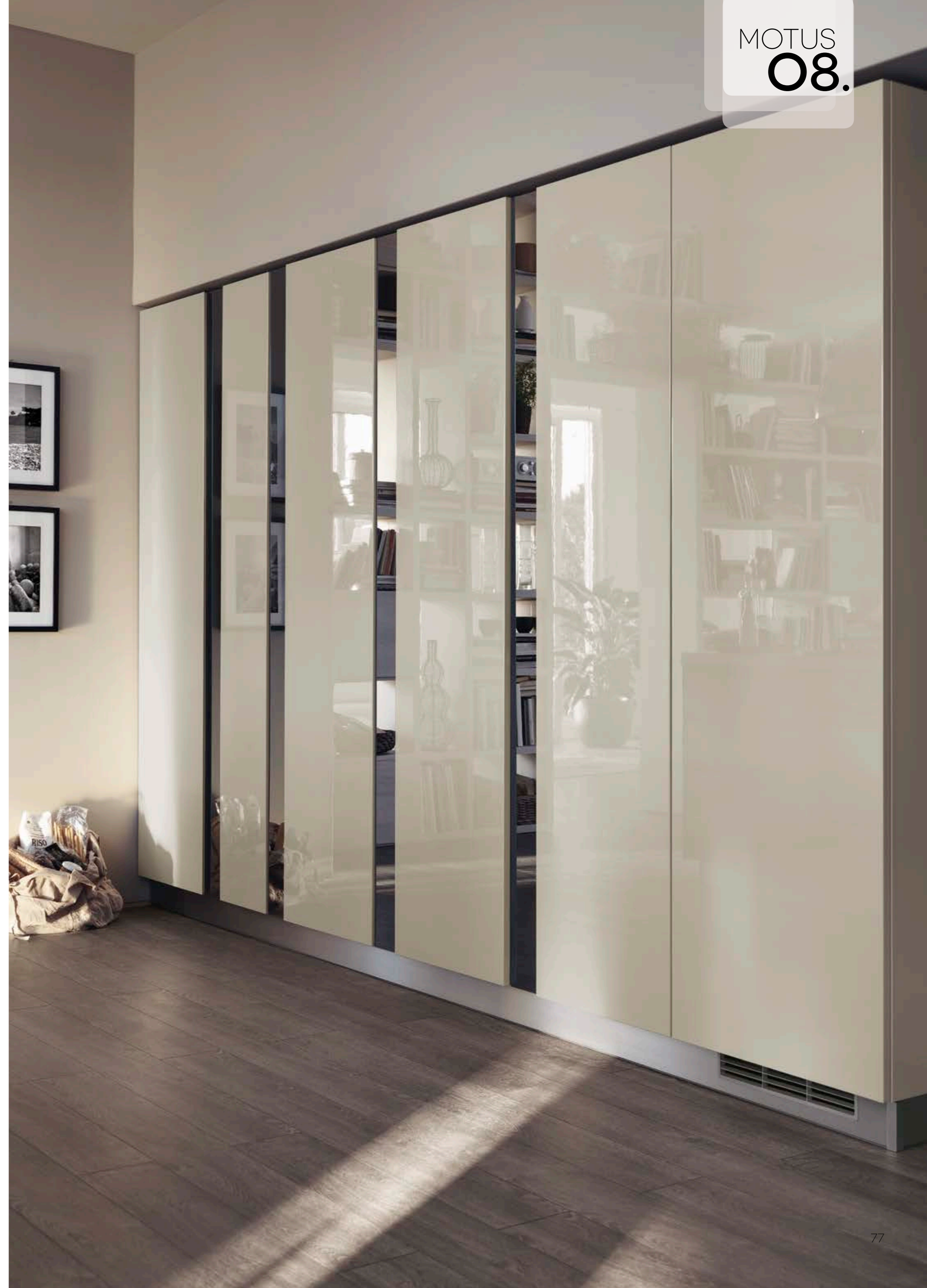

L'isola, con la sua centralità di funzioni orientata a favorire la condivisione, ha rivoluzionato il concetto del vivere in cucina, stimolando i progettisti e designer sempre nuove possibilità. Una delle due isole Motus disegnate da Vitto Nioiu per Scavolini ha un design inedito e, con gusto innovativo, integra in un solo elemento funzionalità irrinunciabili. Dotata di piano cottura e lavello, oltre che di cassetti e cestelli estraibili, l'isola sviluppa con originalità, in un suo lato, un piano tavolo su sostegni in metallo. I piani sono in Corian® Glacier White, in Decorativo Olmo Jaipur invece la finitura del banco.

The island, with its centralized functions oriented to favour the concept of sharing, has revolutionized the concept of kitchen living, stimulating planners and designers to continually come up with new ideas. One of the two Motus islands, designed by Vitto Nioiu for Scavolini, has a new design and, with innovative flair, integrates essential functions into a single element complete with hob and sink, as well as drawers and pull-out baskets. On one of its sides, the island has an original table on metal supports. The worktops are in Corian® Glacier White, while the counter features Jaipur Elm decorative melamine.

L'îlot, qui regroupe les fonctions pour favoriser le partage, a révolutionné le concept de la vie dans la cuisine, en poussant les architectes et designers à explorer de nouvelles possibilités. L'un des deux îlots Motus dessinés par Vitto Nioiu pour Scavolini présente un design inédit et avec un goût innovant, regroupe dans un seul élément des fonctions essentielles. Equipé d'un plan de cuisson et d'un évier, ainsi que de tiroirs et de paniers coulissants, l'îlot développe avec originalité, sur un seul côté, un dessus de table sur des supports métalliques. Les plans sont en Corian® Glacier White, la finition du banc est en Mélaminé Orme Jaipur.

Die Insel als Funktionszentrale der Küche und damit auch Anlaufstelle und Treffpunkt der hungrigen und/oder kochenden Familienmitglieder oder Gäste hat das Verständnis vom Leben in der Küche revolutioniert, und ist ein Element, dass Planer und Designer zu immer neuen kreativen Höhenflügen inspiriert. Eine der beiden von Vitto Nioiu für Scavolini entworfenen Inseln Motus zeichnet sich durch ihr neues, originelles Design aus, und fasst auf innovative Weise in einem einzigen Element mehrere wesentliche Funktionen zusammen – sie ist mit einem Kochfeld, einer Spüle, Schubladen und Auszügen ausgestattet, und auf einer Seite ist eine Tischplatte mit Metallstützen angebaut. Die Platten sind aus Corian® Glacier White, das Finish der Fronten hingegen in Melaminharz Ulme Jaipur.

Con sus funciones centralizadas a fin de favorecer la participación, la isla ha revolucionado la manera de vivir en la cocina, ofreciendo constantemente nuevos estímulos a los interioristas y diseñadores. Una de las dos islas Motus creadas por Vitto Nioiu para Scavolini presenta un diseño inédito que, con gusto innovador, integra en un solo elemento las funciones imprescindibles. Equipada con placa de cocción y fregadero, así como con cajones y cestos extraíbles, la isla presenta también, a un lado, un original tablero de mesa con soportes metálicos. Las encimeras son de Corian® Glacier White, mientras que para el banco se ha elegido el revestimiento melaminico Olmo Jaipur.

Островок с его центральностью функций, нацеленный на стимулирование гостеприимства, совершил революцию в концепции жизни на кухне, стимулируя разработчиков и дизайнеров на создание все новых возможностей. Один из двух островков Motus, созданных Витторе Ниолю для Scavolini, обладает новым дизайном и в инновационном вкусе интегрирует в одном элементе функции, от которых нельзя отказаться. Оснащенный варочной панелью и мойкой, а также обычными и глубокими ящиками, островок оригинально оборудован по одной стороне столешницей с металлическими опорами. Столешницы выполнены из Corian® Glacier White, а каркас стола имеет меламиновую облицовку Вяз Jaipur.





Un'ulteriore proposta di parete divisoria con sistema interparete "Fluida", nella quale è possibile ideare anche un ingresso per i due ambienti comunicanti. Continui e infiniti sono i progetti realizzabili con il sistema "Fluida" di Scavolini che vede coniugati creatività, rigore del design e innovazione tecnologica.

Another proposal for the "Fluida" partition system, in which we might also imagine an entrance to the two communicating areas. The Scavolini "Fluida" wall system offers continuous and infinite possibilities of compositions in which creativity, formal design and technological innovation each play a role.

Une autre proposition de cloison avec un système cloison "Fluida", qui permet également de créer une entrée pour les deux espaces communicants. Les projets réalisables avec le système "Fluida" de Scavolini sont continus et infinis. La solution allie créativité, rigueur du design et innovation technologique.

Noch ein Vorschlag für einen Raumteiler mit dem Stollenwandsystem Fluida, in dem auch der Durchgang zwischen den beiden voneinander getrennten bzw. miteinander verbundenen Räumen integriert ist. Das System Fluida von Scavolini bietet ein unerschöpfliches Reservoir an kreativen, designbetonten und technologisch innovativen Möglichkeiten.

Otra propuesta de tabique divisorio con sistema modular divisorio "Fluida", que puede ofrecer hasta una entrada entre ambos ambientes comunicantes. Los proyectos realizados con el sistema modular "Fluida" de Scavolini son continuos e infinitos, dado que permiten combinar creatividad, rigor de diseño e innovación tecnológica.

Еще одно предложение разделительной стенки с использованием перегородок "Fluida", в котором можно создать также и проход в два смежных интерьера. Непрерывны и бесконечны проекты, которые позволяют выполнять система "Fluida" от Scavolini, совмещая воедино креативность, строгость дизайна и технологическую инновацию.





Nuova geometria dello spazio, solidità assicurata e qualità estetica esclusiva nell'interparete bifacciale posizionata al centro dell'open space. Anche questa una soluzione che risponde pienamente alle attuali esigenze di riconoscere nelle nuove architetture "senza confini" gusto contemporaneo e funzionalità innovative.

New geometry in terms of space, solidity is ensured as well as exclusive aesthetic quality in the two-faced partition positioned at the center of this open space area. This is another solution which fully responds to today's need to see contemporary style and innovative functionality in the new, "limitless" architectural spaces.

Nouvelle géométrie de l'espace, solidité garantie et qualité esthétique exclusive pour la cloison à deux faces positionnée au centre de l'espace ouvert. Cette solution répond parfaitement aux besoins actuels de reconnaître dans les nouvelles architectures "sans frontières" un goût contemporain et des fonctions innovantes.

Eine neue Raumaufteilung, absolute Standfestigkeit, Sicherheit, qualitativ hochwertige Materialien und Exklusivität garantiert der auf beiden Seiten nutzbare Raumteiler dieser Open-Space-Lösung. Eine Lösung, die dem aktuellen Trend hin zu einer offeneren, funktionsübergreifenden Raumgestaltung und einer "grenzenlosen" Architektur mit innovativer Funktionalität und einem zeitgenössischen Verständnis von gutem Geschmack und Schönheit Rechnung trägt.

Nueva geometría del espacio, garantía de solidez y calidad estética exclusiva: estas son las prerrogativas del sistema divisorio bifacial colocado en el centro del open space. También esta composición responde plenamente a las exigencias actuales de reconocer el gusto contemporáneo y las funciones innovadoras en las nuevas arquitecturas "sin confines".

Новая геометрия пространства, гарантированная надежность и эксклюзивное эстетическое качество в двусторонней перегородке, расположенной по центру помещения-студии. Это - еще одно решение, полностью отвечающее на текущие потребности признания в новой архитектуре "без границ" современного вкуса и инновационной функциональности.





Per Motus nasce un nuovo progetto che, con sistema "Fluida" applicato a filo degli elementi, consente di configurare un ambiente cucina multifunzionale aperto al living. Basi e pensili sono laccati opachi Grigio Ferro (stesso colore per fianchi e ripiani in decorativo del sistema "Fluida"). Innovativa l'isola che coniuga le funzioni primarie della cucina; dalla sua base con ante, cassetti sagomati e cestelli estraibili (laccati lucidi Grigio Chiaro) si sviluppa infatti un inedito piano colazione impiattato in legno Rovere Vintage.

For Motus, a new project which includes the "Fluida" wall system (installed in alignment with the back of the elements), can be used to configure a multifunctional kitchen that opens onto the living room. Base units, wall units and open units are in matt Iron Grey lacquer finish (the same colour used for the melamine panels in the "Fluida" wall system structure). An innovative island brings together the primary kitchen functions; in fact a new snack top, veneered in Vintage Oak wood, is integrated into the base of the island with doors, shaped drawers and pull-out baskets (in gloss Light Grey lacquer).

Pour Motus, un nouveau projet qui, avec le système "Fluida" aligné sur les éléments, permet de configurer une cuisine multifonctionnelle ouverte sur le living. Bas et hauts sont laqués opaques Gris Fer (même coloris pour les panneaux latéraux et étagères en mélaminé du système "Fluida"). Innovant, l'îlot qui réunit les fonctions primaires de la cuisine; du bas avec portes, tiroirs façonnés et paniers coulissants (laqués brillants Gris Clair) se développe un plan petit déjeuner plaqué en bois Chêne Vintage.

Ein neues, extra für Motus entworfenes Projekt, bei dem mit den Elementen bündigen Stollensystem Fluida eine zum Wohnbereich hin offene Wohnküche konfiguriert wurde. Unter- und Oberschränke sowie die melaminharzbeschichteten Seitenpaneele und Einlegeböden des Systems Fluida sind in mattem Eisengrau lackiert. Die den Raum dominierende, innovative Insel fasst mehrere Küchenfunktionen in einem Bereich zusammen. Die Fronten der Unterschränke, der Auszüge und die geneigten Schubladenfronten der Insel sind in Hellgrau Hochglanz lackiert, die in Eiche Vintage furnierte Platte wurde auf einer Seite verlängert, und bildet eine großzügige Frühstückinsel.

Nace para Motus un nuevo proyecto que, con el sistema modular "Fluida" aplicado a ras de los módulos, permite configurar un ambiente de cocina multifunzionale abierto al living. Los módulos bajos y altos son de lacado mate Gris Hierro, el mismo color que el del revestimiento melamínico de los paneles laterales y las baldas del sistema modular "Fluida". La isla innovadora reúne las funciones principales de la cocina; en efecto desde su bajo con puertas, cajones moldurados y cestos extraíbles en lacado brillo Gris Claro se desarrolla una insólita barra snack enchapada en madera Roble Vintage.

Для Motus зарождается новый проект, который благодаря системе "Fluida", установленной на одном уровне с элементами, позволяет конфигурировать многофункциональный интерьер кухни, выходящий в гостиную. Основания и навесные шкафы имеют матовую лакировку Серое железо (этот же цвет использован на боковинах и полках с меламиновой облицовкой системы "Fluida"). Инновационный островок, вместивший в себя основные функции кухни. С основанием со створками, объемными и глубокими ящиками с плазами (с глянцевой Светло-серой лакировкой) совмещен новый стол для завтрака, фанерованный Дубом Vintage.





La barra portaccessori magnetica, posizionata tra i due schienali e le attrezzature interne di cassetti e cestelli estraibili (molto vasta è la scelta di accessori nel catalogo Scavolini), sono un prezioso corredo che attribuisce piena funzionalità all'ambiente. Sulle basi, un robusto piano in Gres Porcellanato Materica Bianco con lavello in acciaio.

The magnetic accessory bar, positioned between the two wall panels and the interior fittings of drawers and pull-out baskets (there is a vast selection of accessories in the Scavolini catalogue) are important complements that add full functionality to the room. A robust worktop in Textured White Porcelain Stoneware with a steel sink rests on the base units.

La barre porte-accessoires magnétique, placée entre les deux arrières et l'équipement intérieur des tiroirs et paniers coulissants (la gamme des accessoires du catalogue Scavolini est très large), sont des éléments précieux qui offrent une fonctionnalité maximale. Sur les bas, un plan robuste en Grès Cérame Matière Blanc avec évier en acier.

Die magnetische Stange zum Aufhängen der Küchenutensilien im Nischenbereich und die funktionale Innenausstattung der Schubladen und Auszüge (aus der umfangreichen Zubehörpalette des Scavolini-Kataloges) sind unverzichtbare Bestandteile dieser Küche und von großem praktischen Nutzen. Die Arbeitsplatte ist aus robustem Steinzeug Materisch Weiß, die Spüle aus Metall.

La barra magnética para accesorios colocada entre las dos traseras y el equipamiento interno de los cajones y cestos extraíbles (es vastísima la gama de accesorios en el catálogo Scavolini), constituyen una valiosa dotación que aporta plena funcionalidad al ambiente. Los bajos presentan una sólida encimera de Gres Porcelánico Materica Bianco con fregadero de acero.

Магнитная штанга для аксессуаров, расположенная между двумя задними панелями, и внутреннее оборудование ящиков и глубоких ящиков (выбор из каталога Scavolini очень большой) - это ценные дополнения, которые придают интерьеру полноценную функциональность. На основания установлена прочная столешница из керамогранита Materica Белый со стальной мойкой



Doppio forno (forno ventilato e forno microonde) trovano spazio nella composizione armadio che completa la funzionalità e accresce la capacità di contenere. Anche per l'armadiatura numerose sono le opportunità di composizione e collocazione a misura nello spazio, considerato l'alto grado di componibilità dei suoi elementi.

There is space for a double oven (ventilated and microwave) in the cupboard composition which completes functionality and increases storage space. Considering the great modularity of the elements, cupboards offer numerous compositional possibilities with customized placement based on the available space.

Deux fours (four à air pulsé et micro-ondes) sont logés dans l'armoire qui complète la fonctionnalité et accroît la capacité de rangement. L'armoire offre également de nombreuses possibilités de composition et d'aménagement à la mesure de l'espace, grâce au haut degré de modularité de ses éléments.

In der Mitte dieses Schrankverbau, der viel wertvollen Stauraum bietet, ist eine Kombination aus Umluftbackofen und Mikrowelle platziert. Dank der kompletten Palette von Elementen lassen sich für jeden Raum und alle Ansprüche passende Schrankwände zusammenstellen.

Doble horno, uno ventilado y uno de microondas, en la composición de armarios que completa la funcionalidad y aumenta la capacidad de almacenamiento. Para los armarios también existen numerosas oportunidades de composición y colocación a medida en el espacio gracias al alto nivel de modularidad de sus componentes.

Двойной духовой шкаф (вентилируемый и микроволновая печь) располагается в композиции шкафа, которая дополняет функциональность и увеличивает вместительность. Также и для шкафов существуют многочисленные возможности компоновки и расположения "в размер" в помещении, учитывая высокую степень модульности их элементов.



Sintesi armoniosa e perfetta tra operatività e vita privata nell'immagine che mette in primo piano l'isola con piano colazione impiallacciato in legno Rovere Vintage e, sullo sfondo, la soluzione con vani a giorno abbinata ai diversi elementi della composizione. L'isola riserva una tipologia di sostegno per il piano colazione in metallo verniciato Nero, con gambe inclinate, denominata "Sloper".

A perfect, harmonious synthesis between efficiency and family life in this image that focuses on the island with a Vintage Oak veneered snack top and, in the background, a composition with open units combined with different elements. The island includes "Sloper", a support, in Black painted metal with slanted legs.

Synthèse harmonieuse et parfaite entre la sphère opérationnelle et la sphère privée sur la photo qui place au premier plan l'îlot avec un plan petit déjeuner plaqué en bois Chêne Vintage et au fond, la solution avec des niches ouvertes associée aux différents éléments de la composition. L'îlot propose un type de support pour le plan petit déjeuner en métal peint Noir, avec des pieds inclinés, appelé "Sloper".

Im Vordergrund die Kücheninsel, auf der sich Arbeits- und Essbereich treffen, hier mit einer Platte furniert in Eiche Vintage. Im Hintergrund links ein Wandverbau mit Stollen und offenen Elementen. Ein interessanter Blickfang ist die schwarz lackierte Metallstütze "Sloper" mit ihren schrägen Beinen.

Sintesis armoniosa y perfecta entre las actividades operativas y la vida privada en la imagen que muestra en primer plano la isla con barra snack enchapado en madera Roble Vintage y, en el fondo, la composición con módulos abiertos combinada con otros elementos de la composición. La isla presenta un tipo de soporte específico para la barra snack, de metal barnizado Negro con patas inclinadas, denominado "Sloper".

Гармоничный и совершенный синтез оперативности и частной жизни на изображении, которое выставляет на первый план островок с фанерованным Дубом Vintage столешкой для завтрака, а на фоне - решение с открытыми шкафами, сочетающимися с различными элементами композиции. Островок имеет столешку для завтрака с металлическими наклонными ножками Черного цвета. Данный тип опоры имеет название "Sloper".





Proposta di una composizione per il soggiorno in linea con lo spazio cucina. I due ambienti possono "dialogare" grazie alla disponibilità di elementi che, pur avendo destinazione d'uso diversa, mantengono identità di stile e materiali. La soluzione è caratterizzata per tutta la lunghezza da un elemento base con cassetti laccato opaco Grigio Ferro e piano laccato lucido Grigio Chiaro. Identica finitura per le ante dei pensili che, su sistema a parete "Fluida", trovano posto tra vani a giorno diversamente articolati.

A suggestion for a living room composition to match the kitchen space. Both rooms can "dialogue" thanks to the wide range of elements which, although being destined to different uses, are in the same material and maintain the same stylistic identity. Along its entire length the solution is marked by a base unit with Iron Grey lacquered drawers and a gloss Light Grey lacquered worktop. The identical finish is used for the doors of the wall units which are alternated with a variety of open units in the "Fluida" wall system.

Proposition d'une composition pour le séjour en harmonie avec l'espace cuisine. Les deux espaces peuvent "dialoguer" grâce à la disponibilité d'éléments qui, tout en ayant une utilisation différente, gardent leur identité de style et de matériaux. La solution se caractérise sur toute la longueur par un élément bas avec des tiroirs laqués opaques Gris Fer et un plan laqué brillant Gris Clair. Finition identique pour les portes des hauts qui, sur le système paroi "Fluida", trouvent leur place entre les niches ouvertes articulées différemment.

Dank der in Material und Stil identischen Elemente von Küche und Wohnbereich entsteht ein einheitliches, raumübergreifendes Ambiente mit einem harmonischen Gesamtbild. Bei der hier gezeigten Wohnwand zieht sich über die gesamte Länge eine niedrige, in mattem Eisengrau lackierte Schubladeneile mit einer in glänzendem Hellgrau lackierten Platte. Ebenfalls in mattem Eisengrau, die Fronten der zwischen unterschiedlich großen, offenen Abteilen montierten Oberschränke der Stollenwand Fluida.

Propuesta de composición para sala de estar coordinada con el espacio cocina. Ambos ambientes pueden "dialogar" gracias a la disponibilidad de elementos que, aún con funciones diferentes, mantienen la misma identidad en cuanto a estilo y materiales. La composición se caracteriza a todo lo largo por módulos bajos con cajones en lacado mate Gris Hierro y una encimera en lacado brillo Gris Claro. Idéntico acabado para las puertas de los altos que, en el sistema modular de pared "Fluida", se alternan en forma variada con otros módulos abiertos.

Вариант композиции для гостиной, выходящей в кухонное пространство. Оба интерьера могут вести диалог благодаря элементам, которые несмотря на иное назначение поддерживают индивидуальность стиля и выбранных материалов. По всей длине этот вариант имеет основание с ящиками с матовой лакировкой Серое железо и гляцевую столешницу со Светло-серой лакировкой. Такая же отделка у створок навесных шкафов, которые на стенке "Fluida" находят место среди разбросанных по композиции открытых шкафов.

MOTUS

LIVING

MOTUS LIVING / MOTUS LIVING / MOTUS LIVING / MOTUS WOHNBEREICH / MOTUS LIVING / ГОСТИНАЯ MOTUS

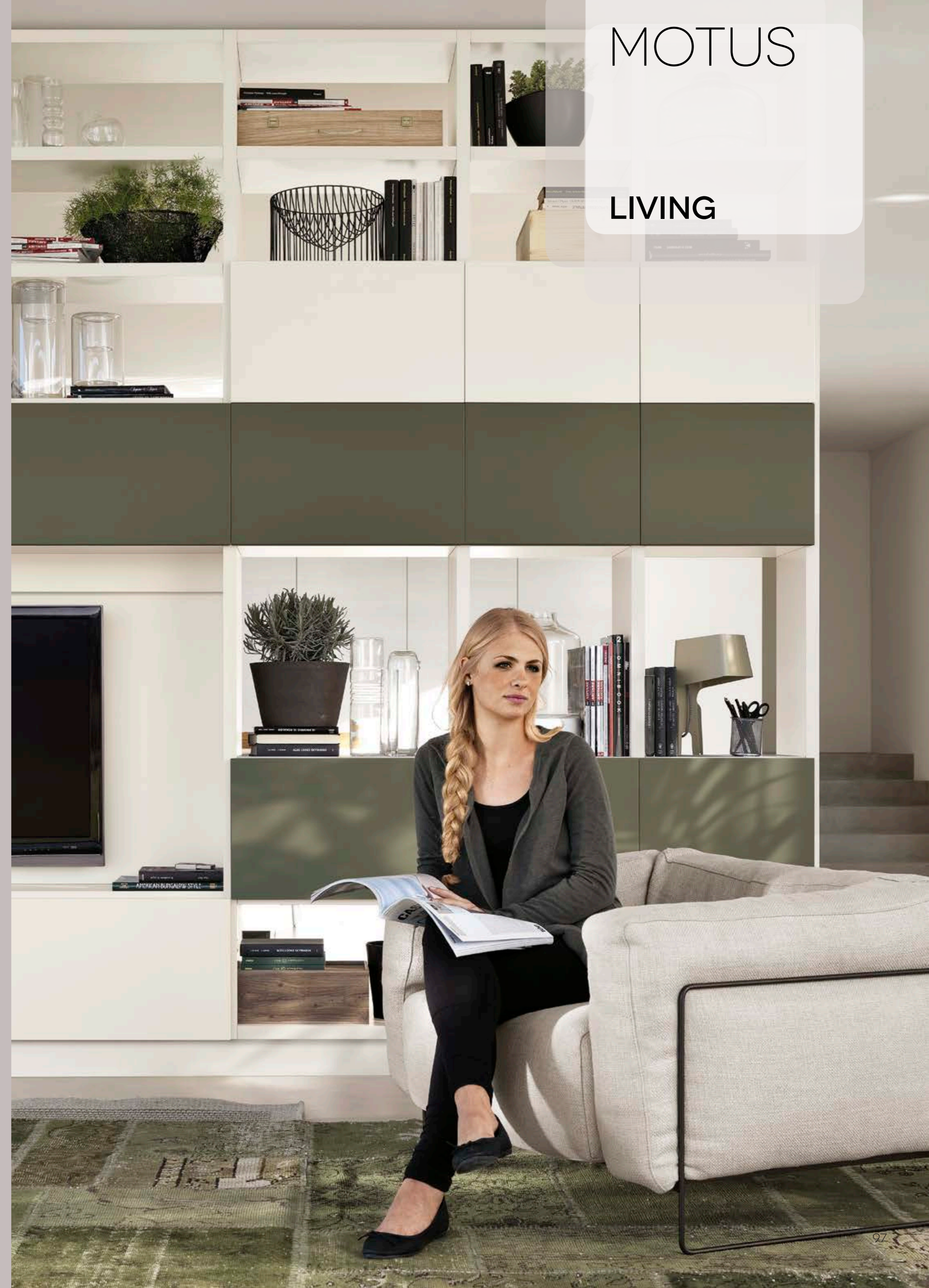



01. Composizione living ad uso libreria e spazio per la TV, con sistema a parete "Fluida" e vani a giorno di diversa misura in Decorativo Bianco Puro. Le schiene per personalizzare la composizione sono laccati lucidi Blu Alaska / 01. A living-room "Fluida" wall system with a bookcase with TV compartment and open unit in various sizes in Pure White decorative melamine finish. For a personal touch, the back panels in the composition are in gloss Alaska Blue lacquer finish / 01. Composition living à usage de bibliothèque et niche TV, avec système paroi "Fluida" et niches ouvertes de différentes dimensions en MélaMiné Blanc Pur. Les arrières pour personnaliser la composition sont laqués brillants Bleu Alaska / 01. Wohnwand mit Bücherregal- und TV-Funktion. Das Stollenwandsystem Fluida mit unterschiedlich großen, offenen Abteilen in Melaminharz Reinweiß wurde hier mit in Blau Alaska Hochglanz lackierten Rückwänden personalisiert / 01. Composición librería y espacio TV para sala de estar, con sistema modular de pared "Fluida" y compartimentos de varios tamaños en revestimiento melamínico Blanco Puro. Las traseras en lacado brillo Azul Alaska personalizan la composición / 01. Композиция гостиной со стеллажом для книг и местом для телевизора, с системой стенки "Fluida" и открытыми отсеками разных размеров с меламиновой облицовкой Белая чистая. Для придания композиции индивидуальности задние панели имеют глянцевую лакировку Синий Аляска.

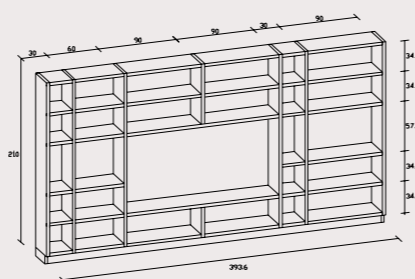

03. Librerie, vani a giorno, ante su sistema a parete "Fluida" e spazio per la televisione nella composizione living con elementi base per il soggiorno, caratterizzata da ante e schiene in decorativo Olmo Navajo. Il "sistema fluida" è in decorativo Bianco Puro, il piano, gli schienali e i coprifianchi della composizione base sono in laminato Bianco / 03. This living room composition features bookcases, open units, doors on the "Fluida" wall system as well as a space for a TV; the base units are characterized by doors and back panels in Navajo Elm decorative melamine. The "Fluida" wall system structure is in Pure White Melamine, the top, back panels and side-facing panels are in White laminate / 03. Bibliothèque, niches ouvertes, portes sur système paroi "Fluida" et niche TV dans la composition living avec des bas pour le séjour, caractérisée par des portes et des arrières en mélaminé Orme Navajo. Le système "Fluida" est en mélaminé Blanc Pur, le plan, les arrières et les joues latérales des bas sont en stratifié Blanc / 03. Offene und geschlossene Elemente mit Platz für den Fernseher bieten diese Fluida-Wohnwand mit Fronten und Rückwänden in Melaminharz Ulme Navajo. Das System Fluida ist in Melaminharz Reinweiß, die Platte, die Rückwände und die Seitendeckenelemente der Unterschrankreihe sind in Laminat Weiß / 03. Sistema modular de pared "Fluida" con librerías, módulos abiertos y puertas, junto con un espacio para el televisor, integran la composición living con bajos para sala de estar caracterizados por puertas y traseras en revestimiento melamínico Olmo Navajo. El sistema "Fluida" está realizado en revestimiento melamínico Blanco Puro, mientras que la encimera, las traseras y los revestimientos laterales de la composición básica son de laminado Blanco / 03. Книжные стеллажи, открытые отсеки, створки системы стенки "Fluida" и место для телевизора в композиции гостиной с элементами оснований для гостиной, в которой створки и задние панели имеют облицовку из меламина Вяз Навахо. Система "Fluida" имеет меламиновую облицовку Чистая белая, столешница, задние панели и накладку на боковины базовой композиции выполнены из Белого ламината.

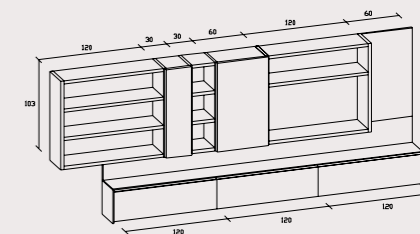

02. Esempio di composizione con vani a giorno ed elementi contenitivi di misura diversa, che hanno ante in decorativo Bianco Puro come il sistema a parete "Fluida" desiderata. Laccati lucidi Arancio Kumquat, invece, le schiene / 02. Here is an example of a composition with open units and a variety of storage units in different sizes with doors in Pure White decorative melamine to match the "Fluida" wall system. Instead the back panels are in gloss Kumquat Orange lacquer finish / 02. Exemple de composition avec niches ouvertes et éléments de rangement de dimensions diverses, habillés de portes en mélaminé Blanc Pur comme le système paroi "Fluida". Les arrières sont laqués brillants Orange Kumquat / 02. Wohnwand-Kombination mit unterschiedlich großen, offenen und geschlossenen Elementen mit melaminharzbeschichteten Fronten und Stollenwandsystem Fluida in Melaminharz Reinweiß, und in Orange Kumquat Hochglanz lackierten Rückwänden / 02. Ejemplo de composición con módulos abiertos y otros cerrados de varias medidas, con puertas en revestimiento melamínico Blanco Puro como el sistema modular de pared "Fluida". Las traseras, en cambio, están acabadas en lacado brillo Anaranjado Kumquat / 02. Пример композиции с открытыми отсеками и элементами для хранения разных размеров, которые имеют створки с меламиновой облицовкой Белая чистая, как и система стенки "Fluida". Задние же панели имеют глянцевую лакировку Оранжевый кумquat

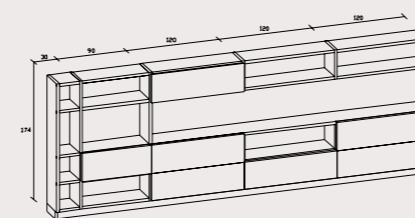

04. La soluzione living è caratterizzata da numerosi elementi contenitori e da vani a giorno di diversa misura. Ante e schiene sono laccati lucidi Grigio Tundra, la struttura del sistema a parete "Fluida" portante è in decorativo opaco Grigio gabbiano / 04. This living room solution is marked by numerous storage elements and open units in different sizes. Doors and back panels are lacquered in gloss Tundra Grey and the "Fluida" wall system is in matt Seagull Grey decorative melamine / 04. La solution living est caractérisée par de nombreux éléments de rangement et par des niches ouvertes de différentes tailles. Portes et arrières sont laqués brillants Gris Tundra, la structure du système paroi "Fluida" est en mélaminé opaque Gris Mouette / 04. Dieser Vorschlag für das Wohnzimmer hat unterschiedlich große, offene und geschlossene Elemente. Fronten und Rückwände sind in Grau Tundra Hochglanz lackiert, die Struktur des Stollenwandsystems Fluida ist in mattem Melaminharz Mövengrau gehalten / 04. La composición living se caracteriza por numerosos módulos cerrados y abiertos de varios tamaños. Puertas y traseras en lacado brillo Gris Tundra, sistema modular de pared "Fluida" en revestimiento melamínico mate Gris Gaviota / 04. Это решение для гостиной характеризуется многочисленными шкафами и открытыми отсеками разных размеров. Створки и задние панели имеют глянцевую лакировку Серая тундра, каркас системы стенки "Fluida" выполнен с матовой меламиновой облицовкой Серая чайка

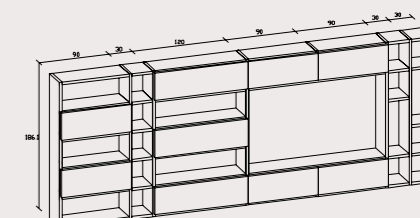



05. Elementi sospesi per la soluzione living che vede abbinati i mobili da 180 cm con ante scorrevoli a specchio. Decorativo Grigio Gabbiano per la composizione con TV in appoggio per il sistema a parete "Fluida". Gli schienali sono laccati lucidi Verde Lichene / 05. The wall elements for this living room solution are combined with 180 cm units and sliding mirrored doors. Seagull Grey decorative melamine is used for the composition with space for a free-standing TV and "Fluida" wall system structure. The back panels are lacquered in gloss Lichen Green / 05. Éléments suspendus pour la solution living qui associe des meubles de 180 cm à des portes coulissantes miroir. Mélangé Gris Mouette pour la composition avec TV en appui et la structure pari "Fluida". Les arrières sont laqués brillants Vert Lichen / 05. Fußfrei an der Wand befestigt sind die Elemente dieser Kombination, für die 180 cm-Möbel mit verspiegelten Schiebefronten kombiniert wurden. Die Kombination für das TV-Gerät und das Stollenwandssystem Fluida sind in Melaminharz Mövengrau, die Rückwände hingegen Hochglanz lackiert in der Farbe Flechte / 05. Módulos suspendidos para la composición living con muebles de 180 cm dotados de puertas correderas de espejo. Composición para televisor de sobremesa en revestimiento melamínico Gris Gaviota para sistema modular de pared "Fluida". Traseras en lacado brillo Verde Lichen / 05. Навесные элементы для гостиной, в которой сочетаются элементы шириной 180 см с зеркальными раздвижными створками. Меламиновая облицовка Серая чайка в композиции с настольным телевизором для системы стены "Fluida". Задние панели имеют глянцевую лакировку Зеленый лишайник.

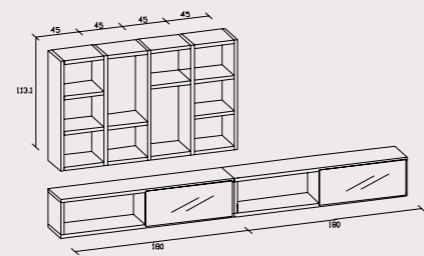

07. Composizione living personalizzata anche attraverso l'inserimento di un colore a contrasto (gli elementi a giorno sono laccati lucidi Giallo Sole e Grigio Titano). Basi e pensili sono idealmente collegati da un ampio schienale con finitura laccata lucida Grigio Titano, la stessa del piano. In decorativo Olmo Komi le ante di basi e pensili / 07. Living room composition customized by the addition of a contrasting colour (the open units are lacquered in gloss Sun Yellow and Titanium Grey). Base units and wall units are perfectly connected by a large Titanium Grey gloss lacquered back panel, to match the top. The base unit and wall unit doors are in Komi Elm decorative melamine / 07. Composition living personnalisée grâce à l'insertion d'un coloris contrastant (les éléments ouverts sont laqués brillants Jaune Soleil et Gris Titane). Bas et hauts sont reliés par un grand arrière avec finition laquée brillante Gris Titane, comme le plan. Les portes des bas et des hauts sont en mélaminé Orme Komi / 07. Diese Wohnwand wird unter anderem durch den Einsatz einer Kontrastfarbe personalisiert – die offenen Elemente sind in Sonnengelb und Titangrau Hochglanz lackiert. Die Verbindung zwischen Unter- und Oberschränken wird durch eine große Rückwand im Hochglanzfinish Titangrau hergestellt. Dasselbe Finish wurde auch für die Platte gewählt. Die Fronten der Unter- und der Oberschränke sind in Melaminharz Ulme Komi / 07. Composición living personalizada incluso con el contraste cromático de los compartimentos abiertos, en lacado brillo Amarillo Sol y Gris Titano. Los bajos y altos se unen virtualmente mediante una gran trasera en lacado brillo Gris Titano, el mismo acabado de la encimera. Para las puertas de los bajos y altos se ha elegido el revestimiento melamínico Olmo Komi / 07. Композиция гостиной индивидуально оформлена благодаря использованию контрастного цвета (открытые элементы имеют глянцевую лакировку Желтое солнце и Серый титановый). Основания и навесные шкафы очень удачно связаны большой задней панелью с глянцевой лакировкой Серый титан, которую имеет также и столешница. Створки оснований и навесных шкафов имеют меламиновую отделку Вяз Коби.

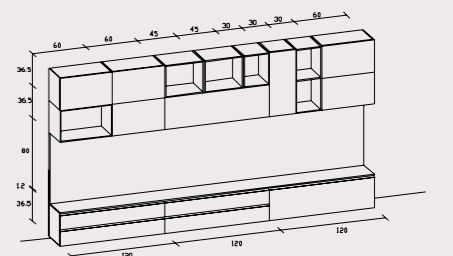

06. Composizione living che vede inserito nell'ambiente uno scrittoio fissato sulla parete. Le ante di basi e pensili sono laccate opaco Bianco Prestige (il piano e il fianco del tavolo sono in laminato Bianco). Lo schienale, dotato di passacavi e retroilluminazione, il piano e le mensole sono in decorativo Olmo Jaipur / 06. A living room composition which includes a wall mounted desk. The base unit and wall unit doors are in matt Prestige White lacquer finish (the top and the desk side panel are in White laminate); the back panel, fitted with cable trays and back lighting, top and shelves are in Jaipur Elm Melamine / 06. Composition living qui propose un secrétaire fixé au mur. Les portes des bas et des hauts sont laquées opaques Blanc Prestige (le plan et le côté de la table sont en stratifié Blanc); l'arrière, contenant un chemin de câble et un rétro-éclairage, le plan et les consoles sont en mélaminé Orme Jaipur / 06. Highlight dieser Wohnzimmerkombination ist ein senkrecht zur Wand stehender und an dieser befestigter Schreibtisch. Die Fronten der Unter- und der Oberschränke sind in mattem Weiß Prestige lackiert, die Platte und das Seitenpaneel des Tisches in Laminat Weiß, die von hinten beleuchtete Rückwand mit Kabelführung, die Platte und die Borde sind in Melaminharz Ulme Jaipur / 06. Esta composición living comprende un escritorio fijado a la pared. Las puertas de los muebles bajos y altos en lacado mate Blanco Prestige se contraponen con el tablero y el panel lateral de la mesa en laminado Blanco, mientras que la trasera, dotada de pasacables e iluminación posterior, la encimera y los estantes se presentan con revestimiento melamínico Olmo Jaipur / 06. Композиция гостиной, в которую включен прикрепленный к стене письменный стол. Створки оснований и навесных шкафов имеют матовую лакировку Белый Prestige (столешница и боковина стола выполнены из Белого ламината). Задняя панель оборудована кабельными каналами и подсветкой, столешница и полки имеют меламиновую облицовку Вяз Жаipur.

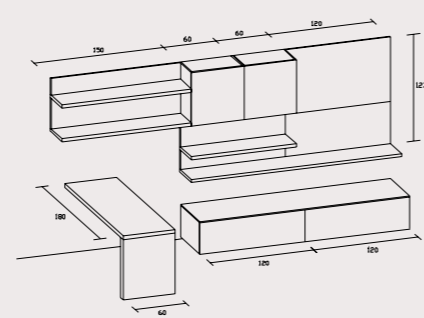

08. Caratterizzata da uno schienale passacavi in decorativo Olmo Jaipur, anche la soluzione living, con due pensili ed elementi a giorno. Laccato lucido Grigio Ferro per ante, piano, mensole e pensile verticale a giorno, decorativo Olmo Jaipur per i restanti elementi a giorno / 08. This living room solution with two wall units and open units, is characterized by a Jaipur Elm decorative melamine finished back panel with cable trays. Gloss Iron Grey lacquer finish is used for doors, top, shelves and vertical open wall unit and Jaipur Elm decorative melamine for the remaining open units / 08. La solution living, avec deux hauts et des éléments ouverts, est, elle aussi, caractérisée par un arrière chemin de câble en mélaminé Orme Jaipur. Laqué brillant Gris Fer pour les portes, le plan, les consoles et le haut vertical ouvert, mélaminé Orme Jaipur pour les autres éléments ouverts / 08. Wohnwand mit zwei Oberschränken, offenen Elementen und einer Rückwand mit Kabelführung in Melaminharz Ulme Jaipur. Für Fronten, Platte, Einlegeböden und den offenen, vertikalen Oberschrank wurde eine Hochglanzlackierung in Eisengrau gewählt, die anderen offenen Elemente sind in Melaminharz Ulme Jaipur / 08. Caracterizada por una trasera pasacables en revestimiento melamínico Olmo Jaipur, la composición living presenta dos muebles altos y compartimentos abiertos. Lacado brillo Gris Hierro para las puertas, la encimera, los estantes y el módulo vertical abierto, revestimiento melamínico Olmo Jaipur para los demás compartimentos abiertos / 08. Задняя панель с кабельными желобами и меламиновой облицовкой Вяз Жаipur имеет также и гостиная, в которую включены два навесных шкафа и открытый элемент. Глянцевая лакировка Серое железо для створок, столешницы, полок и вертикального открытого навесного шкафа, меламиновая облицовка Вяз Жаipur - для остальных открытых элементов.

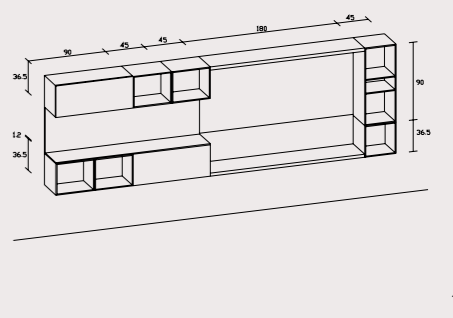

MOTUS

COMPLEMENTI

COMPLEMENTI MOTUS / MOTUS MATCHING FURNITURE / COMPLEMENTS MOTUS / TISCHE, STÜHLE
UND HOCKER FÜR MOTUS / AUXILIARES MOTUS / ДОПОЛНЕНИЯ MOTUS



TAVOLI / TABLES / TABLES / TISCHE / MESAS / СТОЛЫ



AGAPE



AIRE



ALISEO



DESKO



OSLO



SCARABEO

ALTRI TAVOLI CONSIGLIATI / OTHER RECOMMENDED TABLES / AUTRES TABLES CONSEILLEES / ANDERE EMPFOHLENE TISCHE / OTRAS MESAS RECOMENDADAS / ДРУГИЕ РЕКОМЕНДОВАННЫЕ СТОЛЫ



Axel



Club



Derby



Duke



Express



Evolution



Glam



Gulliver



Meridiano



Minimax



Nomo



Oliver



Rhytm



Scenery



Slim wood



Speedy



Sprint



Tai



Per la cucina MOTUS sono disponibili anche altri modelli di tavoli e sedie e una grande varietà di piani, di accessori e di elettrodomestici. Per la scelta e le loro disponibilità si possono consultare, presso i Rivenditori, i relativi Cataloghi "Cucine e complementi: Affinità elettive", "Accessori: Spazio alla funzione" e "Elettrodomestici" pubblicati dalla Scavolini.

Other models of table and chairs and a wide range of tops and accessories are also available for the MOTUS kitchen. For details and availability please consult Scavolini's «Kitchen and accessories: elective affinities» and «Accessories: Functionality at your disposal» catalogues available from authorised dealers.

D'autres modèles de tables et chaises et une grande variété de plans de travail, d'accessoires et d'électroménagers sont également disponibles pour la cuisine MOTUS. Pour les choisir et pour en vérifier la disponibilité vous pouvez consulter les catalogues publiés par la Maison Scavolini « Cuisine et compléments: affinités électives » et « Accessoires: La fonctionnalité à votre disposition » que vous trouverez chez les Revendeurs.

Weitere Tisch- und Stuhlmodelle für das Modell MOTUS, sowie eine große Auswahl an Platten und Zubehör finden Sie bei hrem Scavolini-Händler in den Katalogen "Küche und zubehöre: Wahlverwandschaften" und "Zubehör: Funktionalität zu ihrer verfügung".

Para la cocina MOTUS están disponibles además, otros modelos de mesas y sillas y una gran variedad de encimeras, de accesorios y de electrodomésticos. Para su selección y su disponibilidad puede consultar en las Tiendas Revendedoras los Catálogos correspondientes «Cocina y complementos: afinidades electivas» y «Accesorios» publicados por Scavolini.

Для кухни MOTUS имеются также и другие модели столов и стульев, а также большое разнообразие столешниц, аксессуаров и бытовых электроприборов. Для их выбора в магазинах дилеров можно ознакомиться с каталогами "Кухня и дополнения: избирательная общность", "Аксессуары: свободу практичности", "Бытовые электроприборы", опубликованными компанией Scavolini.

SEDIE / CHAIRS / CHAISES / STÜHLE / SILLAS / СТУЛЬЯ



COQUILLE



DAYDREAM 401



ENDLESS



KUADRA 1101



MYA 700



HOMY SLITTA

ALTRE SEDIE CONSIGLIATE / OTHER RECOMMENDED CHAIRS / AUTRES CHAISES CONSEILLEES / ANDERE EMPFOHLENE STÜHLE / OTRAS SILLAS RECOMENDADAS / ДРУГИЕ РЕКОМЕНДОВАННЫЕ СТУЛЬЯ



Ara 310



Blitz 640



Chatty



Daydream 405



Flash



Flexy



Ice 800



Kuadra 1270



Look



Scenery



Slim



Snow



Twist



Youngville

SGABELLI / STOOLS / TABOURETS / HOCKER / TABURETES / ТАБУРЕТЫ



CHATTY



ENDLESS



FLASH



GLISS 902



KUADRA 1102



WEIMAR

ALTRI SGABELLI CONSIGLIATI / OTHER RECOMMENDED STOOLS / AUTRES TABOURETS CONSEILLES / ANDERE EMPFOHLENE HOCKER / OTROS TABURETES RECOMENDADOS / ДРУГИЕ РЕКОМЕНДОВАННЫЕ ТАБУРЕТЫ



Arod 500



Avenue



Endless a slitta



Gliss 970



Koinè



Kuadra 1172



Scenery

STRUTTURA CUCINA / KITCHEN UNIT CARCASE / CAISSON CUISINE / KORPUS KÜCHE / ESTRUCTURA COCINA / КАРКАС КУХНИ



BIANCA / WHITE / BLANC / WEISS / BLANCA / БЕЛЫЙ

TESSUTO ANTRACITE / ANTHRACITE FABRIC / TISSU ANTHRACITE / GEWEBE ANTHRACIT / TEJIDO ANTRACITA / ТКАНЬ АНТРАЦИТ

TEXTSTYLE SABBIA / TEXTSTYLE SAND / TEXTSTYLE SABLE / TEXTSTYLE SAND / TEXTSTYLE ARENA / TEXTSTYLE ПЕСОЧНЫЙ

PANNA / CREAM / CREME / CREME / CREMA / СЛИВОК

FIANCHI RIPIANI SCHIENA SISTEMA A PARETE "FLUIDA" / "FLUIDA" WALL SYSTEM SIDE PANELS-SHELVES-BACK PANEL / PANNEUX LATERAUX - ETAGERES - ARRIERES SYSTEME PAROI "FLUIDA" / SEITENPANELE - EINLEGEBOEDEN - RÜCKWAND STOLLENWANDSYSTEM FLUIDA / PANELES LATERALES - BALDAS - TRASERAS SISTEMA MODULAR DE PARED "FLUIDA" / БОКОВИНА - ПОЛКА - ЗАДНЯЯ ПАНЕЛЬ СИСТЕМЫ СТЕНКИ "FLUIDA"



DECORATIVO BIANCO PURO SCAV 021 / PURE WHITE SCAV 021 / DECORATIVE MELAMINE FINISH / MELAMINE BLANC PUR SCAV 021 / MELAMINHARZ REINWEISS SCAV 021 / REVESTIMIENTO MELAMINICO BLANCO PURO SCAV 021 / МЕЛАМИНОВАЯ ОБЛИЦОВКА БЕЛАЯ ЧИСТАЯ SCAV 021

DECORATIVO GRIGIO FERRO SCAV 374 / IRON GREY SCAV 374 / DECORATIVE MELAMINE FINISH / MELAMINE GRIS FER SCAV 374 / MELAMINHARZ EISENGRAU SCAV 374 / REVESTIMIENTO MELAMINICO GRIS HIERRO SCAV 374 / МЕЛАМИНОВАЯ ОБЛИЦОВКА СЕРЫЕ ЖЕЛЕЗО SCAV 374

DECORATIVO GRIGIO GABBIANO SCAV 380 / SEAGULL GREY SCAV 380 / DECORATIVE MELAMINE FINISH / MELAMINE GRIS MOUETTE SCAV 380 / MELAMINHARZ MÖVINGRAU SCAV 380 / REVESTIMIENTO MELAMINICO GRIS GAVIOTA SCAV 380 / МЕЛАМИНОВАЯ ОБЛИЦОВКА СЕРЫЯ ЧАЙКА SCAV 380

ANTA DECORATIVO CON BORDO ABS / DECORATIVE MELAMINE DOOR WITH ABS EDGE / PORTE DÉCOR AVEC BORD ABS / FRONT MELAMINHARZBESCHICHTET MIT ABS-KANTE / PUERTA DECORATIVO CON BORDE ABS / СТВОРКА С МЕЛАМИНОВОЙ ОБЛИЦОВКОЙ И КРОМКАМИ ИЗ АБС



OLMO KOMI SCAV 771 / KOMI ELM SCAV 771 / ORME KOMI SCAV 771 / ULME KOMI SCAV 771 / OLMO KOMI SCAV 771 / ВЯЗ КОМИ SCAV 771

OLMO JAIPUR SCAV 772 / JAIPUR ELM SCAV 772 / ORME JAIPUR SCAV 772 / ULME JAIPUR SCAV 772 / OLMO JAIPUR SCAV 772 / ВЯЗ JAIPUR SCAV 772

OLMO NAVAJO SCAV 773 / NAVAJO ELM SCAV 773 / ORME NAVAJO SCAV 773 / ULME NAVAJO SCAV 773 / OLMO NAVAJO SCAV 773 / ВЯЗ NAVAJO SCAV 773

BIANCO PURO SCAV 021 / PURE WHITE SCAV 021 / BLANC PUR SCAV 021 / REINWEISS SCAV 021 / BLANCO PURO SCAV 021 / БЕЛЫЙ ЧИСТЫЙ SCAV 021

GRIGIO GABBIANO SCAV 380 / SEAGULL GREY SCAV 380 / GRIS MOUETTE SCAV 380 / MÖVINGRAU SCAV 380 / GRIS GAVIOTA SCAV 380 / СЕРЫЯ ЧАЙКА SCAV 380

ANTA LACCATA-SCHIENA SISTEMA A PARETE "FLUIDA" / LACQUERED DOOR-"FLUIDA" WALL SYSTEM LACQUERED DOORS - BACK PANEL / PORTE LAQUEE-ARRIERE SYSTEME PAROI "FLUIDA" / LACKIERTE FRONT-RÜCKWAND STOLLENWANDSYSTEM FLUIDA / PUERTA LACADA-TRASERA SISTEMA MODULAR DE PARED "FLUIDA" / ЛАКИРОВАННАЯ СТВОРКА - ЗАДНЯЯ ПАНЕЛЬ СИСТЕМЫ СТЕНКИ "FLUIDA"



LACCATA LUCIDA PIANA, 30 COLORI / PLAIN GLOSS LACQUERED, 30 COLOURS / LAQUEE BRILLANTE LISSE, 30 COLORIS / HOCHGLANZ LACKIERT, GLATT, IN 30 FARBEN / LACADO BRILLO SIMPLE, 30 COLORES / ГЛАНЦЕВАЯ, ЛАКИРОВАННАЯ, ГЛАДКАЯ, 30 ЦВЕТОВ



LACCATA OPACA PIANA, 30 COLORI / PLAIN MATT LACQUERED, 30 COLOURS / LAQUEE OPAQUE LISSE, 30 COLORIS / MATT LACKIERT, GLATT, 30 FARBEN / LACADO MATE SIMPLE, 30 COLORES / МАТОВАЯ, ЛАКИРОВАННАЯ, ГЛАДКАЯ, 30 ЦВЕТОВ

● Cod. SCAV 376 ○ Cod. SCAV 376 Avorio Ivoire Elfenbein Marril Слоновая кость	● Cod. SCAV 559 ○ Cod. SCAV 559 Ghiaccio Ice Glace Eisgrau Hielo Лед	● Cod. SCAV 377 ○ Cod. SCAV 377 Lino Flax Lin Leinen Лен	● Cod. SCAV 375 ○ Cod. SCAV 375 Grigio Titanio Titanium Grey Gris Titane Tilangrau Gris Titanio Серый титан	● Cod. SCAV 374 ○ Cod. SCAV 374 Grigio Ferro Iron Grey Gris Fer Eisengrau Gris Hierro Серое железо	● Cod. SCAV 424 ○ Cod. SCAV 424 Nero Ardesia Slate Black Noir Ardoise Schieferschwartz Negro Pizarra Черный сланец
● Cod. SCAV 028 ○ Cod. SCAV 028 Bianco Prestige Prestige White Blanc Prestige Verkehrsweiß Blanco Prestige Белый Prestige	● Cod. SCAV 041 ○ Cod. SCAV 042 Panna Porcellana Porcelain Cream Crème Porcelaine Porzellan Creme Crema Porcellana Сливки-фарфор	● Cod. SCAV 301 ○ Cod. SCAV 302 Grigio Chiaro Light Grey Gris Clair Hellgrau Gris Claro Светло-серый	● Cod. SCAV 855 ○ Cod. SCAV 855 Tortora Dove Tourterelle Taubengrau Tórtola Серо-коричневый	● Cod. SCAV 856 ○ Cod. SCAV 856 Visone Mink Vison Nerzfarbe Visón Бежевый	● Cod. SCAV 357 ○ Cod. SCAV 358 Grigio tundra Tundra Grey Gris toundra Tundragrau Gris tundra Серая тундра
● Cod. SCAV 294 ○ Cod. SCAV 294 Orchidea Orchid Orchidée Orchidee Orquidea Орхидея	● Cod. RAL 1013 ○ Cod. RAL 1013 Beige Orange Beige Beige Beige Beige Бежевый	● Cod. SCAV 084 ○ Cod. SCAV 084 Giallo Sole Sun Yellow Jaune Soleil Sonnengelb Amarillo Sol Желтое солнце	● Cod. SCAV 503 ○ Cod. SCAV 503 Arancio Kumquat Kumquat Orange Orange Kumquat Kumquat-Orange Naranja Kumquat Оранжевый кумкват	● Cod. SCAV 506 ○ Cod. SCAV 506 Rosso Lampone Raspberry Red Rouge Framboise Himbeerrrot Rojo Frambuesa Красный малиновый	● Cod. RAL 3001 ○ Cod. RAL 3001 Rosso Red Rouge Rot Rojo Красный
● Cod. SCAV 505 ○ Cod. SCAV 505 Rosso Rubino Ruby Red Rouge Rubis Rubinrot Rojo Rubí Красный рубиновый	● Cod. SCAV 293 ○ Cod. SCAV 293 Ametista Amethyst Améthyste Amethyst Amatista Аметист	● Cod. SCAV 281 ○ Cod. SCAV 282 Melanzana Aubergine Aubergine Aubergine Berengena Баклажан	● Cod. SCAV 193 ○ Cod. SCAV 194 Blu Intenso Intense Blue Bleu Intense Tiefblau Azul Intenso Синий насыщенный	● Cod. SCAV 272 ○ Cod. SCAV 272 Salvia Sage Sauge Salbei Salvia Шалфей	● Cod. SCAV 271 ○ Cod. SCAV 271 Verde Lichene Lichen Green Vert Lichen Grün Flechte Salvia Зеленый лишайник
● Cod. SCAV 159 ○ Cod. SCAV 160 Azzurro Pervica Periwinkle Blue Bleu Pervenche Fliederblau Celeste Vinca Pervinca Голубой Первика	● Cod. SCAV 557 ○ Cod. SCAV 557 Azzurro Laguna Lagoon Blue Bleu Lagune Lagunenblau Azul Claro Laguna Голубая лагуна	● Cod. SCAV 556 ○ Cod. SCAV 556 Turchese Turquoise Turquoise Türkis Turquesa Бирюзовый	● Cod. SCAV 551 ○ Cod. SCAV 552 Blu Alaska Alaska Blue Bleu Alaska Blau Alaska Azul Alaska Синий Аляска	● Cod. SCAV 558 ○ Cod. SCAV 558 Blu Aviazione Deep Blue Bleu Aviation Verkehrsblau Azul Aviación Синий авиационный	● Cod. SCAV 385 ○ Cod. SCAV 385 Marron Glacé Marron Glacé Marron Glacé Marron Glacé Marron Glacé Глянцевый каштан

I colori dei materiali illustrati all'interno del presente Catalogo, non sempre corrispondono a quelli reali per comprensibili motivi di stampa. Colori e tonalità si possono visionare presso i Punti Vendita, direttamente su prodotti e campioni.

The colours referring to the materials illustrated inside this Catalogue, do not always correspond to the real material for obvious printing reasons. Colours and shades can be seen at the Sales Outlets, directly on materials and samplers.

Les couleurs des matériaux illustrés à l'intérieur du présent Catalogue, ne correspondent pas toujours aux réels pour de compréhensibles motifs d'impression. Les couleurs et les tonalités peuvent être visionnés auprès des Points de Ventes, directement sur les produits et l'échantillonnage.

Aus drucktechnischen Gründen entsprechen die Farben der Materialien, die in diesem Katalog enthalten sind, nicht immer den echten Farben. Farben und Farbtöne können Sie beim Verkaufspunkt direkt auf dem Produkt oder Musterungen betrachten.

Los colores de los materiales ilustrados en el presente Catálogo no siempre coinciden con los reales por evidentes razones de impresión. Para ver los efectivos colores y tonalidades, Uds. podrán observar directamente los productos y los muestrarios en los Puntos de Venta.

Цвета изображенных в данном каталоге материалов не всегда соответствуют реальным видам существующих изделий. Цвета и тональности можно ознакомиться в торговых точках, непосредственно на продукции и на образцах.

- Finitura Opaca
- Mat Finish
- Finitura Opacque
- Finitish Matt
- Acabado Mate
- Матовая отделка
- Finitura Lucida
- Gloss Finish
- Finitura Brillante
- Finitish Hochglanz
- Acabado Brillo
- Глянцевая отделка



PRESA MANIGLIA INTEGRATA SULL'ANTA / BUILT-IN HAND GRIP / PRISE POIGNEE INTEGREE SUR LA PORTE / AUF DER FRONT INTEGRIERTE GRIFFRILLE / UÑERO INTEGRADO EN LA PUERTA / РУЧКА-ЗАХВАТ, ВСТРОЕННАЯ В СТВОРКУ

FONDO SAGOMATO O PUSH-PULL PER PENSILI / PUSH-PULL MODELLED BOTTOM FOR WALL UNITIS / FOND FACONNE OU PUSH-PULL POUR ELEMENTS HAUTS / FASSONNIERTER BODEN ODER PUSH-PULL FÜR OBERSCHRÄNKE / FONDO MOLDURADO O PUSH-PULL PARA ARMARIOS DE PARED / ФИГУРНОЕ ДНО ИЛИ НАЖИМНОЙ МЕХАНИЗМ ОТКРЫТИЯ ДЛЯ НАВЕСНЫХ ШКАФОВ

ANTA VETRO SPECCHIO DISPONIBILE SOLO SU BASI CON CESTELLO (SOLO SUL CESTELLO SUPERIORE) E SU ARMADI CON ANTA INTERNA / MIRROR GLASS DOOR ONLY AVAILABLE ON BASE UNITS WITH BASKET (ONLY ON UPPER BASKET) AND ON CUPBOARDS WITH FULL-LENGTH DOOR / PORTE VERRE MIRROR DISPONIBLE UNIQUEMENT SUR BAS AVEC PANIER (UNIQUEMENT SUR LE PANIER SUPERIEUR) ET SUR ARMOIRES AVEC PORTE PLEINE HAUTEUR / VERSPIEGELTE FRONT, NUR FÜR UNTERSCHRÄNKE MIT AUSZUG (NUR FÜR OBEREN AUSZUG) UND FÜR HOCHSCHRÄNKE MIT VOLLFRONT / DISPONIBILE SOLO PARA BAJOS CON CESTO (SOLO EN CESTO SUPERIOR) Y PARA ARMARIOS CON PUERTA ENTERA / СТВОРКА ИЗ ЗЕРКАЛЬНОГО СТЕКЛА, УСТАНАВЛИВАЕМАЯ ТОЛЬКО НА ОСНОВАНИЯ С ГЛУБОКИМ ЯЩИКОМ (ТОЛЬКО НА ВЕРХНИЙ ГЛУБОКИЙ ЯЩИК) И НА ШКАФЫ С ЦЕЛЬНОЙ СТВОРКОЙ

APERTURA CON CRICCHETTO SENZA PRESA MANIGLIA / HANDLE FREE DOOR WITH PUSH-PULL OPENIG / OUVERTURE AVEC CLIQUET SANS PRISE POIGNEE / GRIFFLÖSER DRUCKSCHNAPPVERSCHLUSS / APERTURA A PRESION SIN UÑERO / ОТКРЫТИЕ ПРИ ПОМОЩИ НАЖИМНОГО МЕХАНИЗМА БЕЗ РУЧКИ

Vieni a scoprire con i tuoi occhi il mondo Scavolini, presso i nostri Rivenditori potrai trovare un'ampia gamma di prodotti esposti, i cataloghi e tantissimo altro materiale informativo.

Come and discover the world of Scavolini with your own eyes. At our authorised Dealerships, you will find a wide range of products displayed, our catalogues and a wealth of informative material. Venez découvrir l'univers de Scavolini. Auprès de nos Revendeurs agréés, vous trouverez une vaste gamme de produits exposés, des catalogues ainsi que d'autres matériels d'information. Entdecken Sie die ganze Schönheit der Welt von Scavolini! Bei unseren Händlern finden Sie eine große Auswahl an Produkten, aufwändig gestaltete Kataloge und viel interessantes Informationsmaterial. Venga a descubrir con sus propios ojos el mundo de Scavolini: en las tiendas de nuestros Revendedores podrá encontrar un amplia gama de productos expuestos, así como los catálogos y muchísimo material informativo. Приходите к нашим дилерам, чтобы самостоятельно ознакомиться с миром Scavolini, в магазинах которых вам будет представлен широкий выбор моделей в экспозиции, каталоги и множество другого информационного материала.



Il presente catalogo è fornito dalla Scavolini SpA alla propria clientela che potrà liberamente consegnarlo al pubblico; non potrà invece assolutamente consegnarlo, nemmeno in forma riprodotta, a soggetti che svolgono attività commerciali nel settore (ad esempio agenti di commercio, commercianti, ecc...) in qualsiasi paese del mondo. Salvo eventuali deroghe, che dovranno risultare da atto scritto della Scavolini SpA, ogni violazione a quanto sopra sarà perseguita legalmente.

Scavolini Spa supplies this catalogue to its clientele, who are authorised to distribute it to members of the public with no restrictions. However, it may not be given, even in copied form, to anyone in business in the fitted kitchen sector (e.g. agents, dealers, etc.) anywhere in the world. Unless authorised in writing by Scavolini Spa, all breaches of the above conditions will result in prosecution.

Le présent catalogue est fourni par Scavolini SpA à sa propre clientèle qui pourra librement le donner au public; contrairement, il ne pourra absolument pas être donné, même pas en reproduction, à individu qui mène une activité commerciale dans le secteur (par exemple agents de commerce, revendeurs, etc.) dans n'importe quel pays du monde. Exclues éventuelles dérogations, qui devront résulter par des actes écrits de Scavolini SpA, toute violation au ci-dessus sera poursuivie légalement.

Dieser Katalog wird von Scavolini S.p.A. Ihren Kunden zur Verfügung gestellt und kann freilich dem Publikum ausgehändigt werden. Hingegen kann die Kundschaft ihn nicht, auch unter Form von Reproduktion, an Geschäftleute, die dieselbe Tätigkeit in der Branche in irgendwelchem Land der Welt ausüben, aushändigen (wie zum Beispiel Agenten, Verkäufer, usw.). Ausgenommen mögliche Abweichungen, die unter schriftlicher Form seitens Scavolini S.p.A. erfolgen müssen, wird irgendwelche Verletzung vom oben-angegebenen strafrechtlich bestraft.

Scavolini S.p.A. pone el presente catálogo a disposición de sus clientes, que podrán entregarlo libremente al público. Por otra parte los clientes no podrán entregarlo, tampoco en forma parcial, a sujetos del mismo sector comercial (por ejemplo, delegados, distribuidores...) en cualquier País del Mundo. Con la excepción de posibles derogaciones, que resulten de acto escrito de Scavolini S.p.A., cualquier violación a lo arriba expuesto podrá ser perseguida de forma legal.

Данный каталог предоставляется компанией Scavolini SpA своим клиентам, которые могут беспрепятственно распространять его среди посетителей. Однако им категорически запрещается передавать его, даже в воспроизведенном виде, тем субъектам, которые выполняют коммерческую деятельность в этой отрасли (например, торговые представители, коммерсанты и т.д.) в любой стране мира. При отсутствии иных поправок, которые должны быть составлены Scavolini SpA в письменном виде, любое нарушение вышеуказанного будет преследоваться по закону.

Il design delle cucine Scavolini è tutelato con le modalità di legge. Inoltre, alcune parti del modello e/o alcune composizioni, possono essere oggetto di brevetazione e/o registrazione.

The design of Scavolini kitchens is protected by law. In addition, some parts of the model and/or some compositions may be patented and/or registered.

Le design des cuisines Scavolini est protégé par la loi. De plus, certaines parties du modèle et/ou certaines compositions peuvent faire l'objet d'un brevet et/ou d'un enregistrement.

Das Design der Scavolini-Küchen ist gesetzlich geschützt. Einige Teile des Modells und/oder einige Kombinationen können auch patentiert und/oder registriert sein.

El diseño de las cocinas Scavolini está tutelado en virtud de las normas legales. Asimismo, algunas partes del modelo y/o algunas composiciones pueden estar patentadas y/o registradas.

Дизайн кухни Scavolini защищается законом. Кроме того, некоторые части моделей и/или некоторые композиции могут быть предметом патента и/или регистрации.



La Scavolini è dotata di Sistemi di Gestione per la Qualità, l'Ambiente e la Salute e Sicurezza, in conformità alle norme UNI EN ISO 9001, UNI EN ISO 14001 e BS OHSAS 18001. Tutti i Sistemi sono stati certificati da parte dell'Ente Internazionale SGS.

Scavolini has Quality, Environment, Health and Safety Management Systems compliant with the UNI EN ISO 9001, UNI EN ISO 14001 and BS OHSAS 18001 standards. All three systems are certified by the international notified body SGS.

La Maison Scavolini a mis en place des Systèmes de Gestion de la Qualité, de l'Environnement, de la Santé et de la Sécurité selon les normes UNI EN ISO 9001, UNI EN ISO 14001 et BS OHSAS 18001. Tous les Systèmes ont été certifiés par l'Organisme International SGS.

Die Qualitäts-, Umwelt-, Arbeitssicherheits- und Gesundheitsschutz-Managementsysteme von Scavolini wurden vom renommierten internationalen Prüfdienstleister SGS nach den internationalen Normen UNI EN ISO 9001, UNI EN ISO 14001 und BS OHSAS 18001 zertifiziert.

Scavolini cuenta con un Sistema de Gestión para la Calidad, el Medio Ambiente, la Salud y Seguridad de conformidad con las normas UNI EN ISO 9001, UNI EN ISO 14001 y BS OHSAS 18001. Todos los sistemas han sido certificados por el ente internacional SGS.

Scavolini использует систему менеджмента качества, экологии, здоровья и безопасности, соответствующую нормам UNI EN ISO 9001, UNI EN ISO 14001 и BS OHSAS 18001. Все системы были сертифицированы международной организацией SGS.

SUNLOAD

SAVE THE EARTH

Scavolini con il progetto Sunload ha raggiunto l'obiettivo di autoprodurre energia verde per i propri stabilimenti. L'impianto fotovoltaico, con una superficie totale di 57.000 mq, prevede una produzione annua di circa 4.000.000 kWh che ad oggi soddisfa la quasi totalità del fabbisogno energetico Scavolini.

With the Sunload project Scavolini achieved the aim of self-producing green energy for its plants. With a total surface of 57,000 sq m, the photovoltaic system can provide an annual production of approximately 4 million kWh, which today covers almost all of Scavolini's energy demand.

Scavolini avec le projet Sunload a atteint l'objectif d'autoproduction de l'énergie verte pour ses établissements. L'installation photovoltaïque, d'une surface totale de 57.000 m², prévoit une production annuelle de 4.000.000 kWh environ, qui satisfait, aujourd'hui, la quasi totalité du besoin énergétique de Scavolini.

Mit dem Projekt Sunload hat Scavolini das Ziel erreicht, umweltfreundliche Energie für ihre Werke selbst zu erzeugen. Die Photovoltaikanlage mit einer Gesamtoberfläche von 57.000 m² sieht eine Jahreserzeugung von etwa 4.000.000 kWh vor, die heute fast den ganzen Energiebedarf von Scavolini deckt.

Con el proyecto Sunload, Scavolini ha alcanzado el objetivo de autoproducir energía verde para sus establecimientos. La instalación fotovoltaica, con una superficie total de 57.000 m², prevé una producción anual de aproximadamente 4.000.000 kWh, que actualmente satisface prácticamente la totalidad de las necesidades energéticas de Scavolini.

Благодаря проекту Sunload Scavolini достигла цели по самостоятельному производству экологической энергии для своих предприятий. Фотоальтернативная система общей площадью 57000 кв.м. предусматривает годовое производство приблизительно в 4000000 кВтч, что на сегодняшний день почти полностью удовлетворяет потребности в энергии Scavolini.

5404.000.01.2015.35000.90108827.583

THIS CATALOGUE HAS BEEN MADE BY SCAVOLINI S.P.A. IN COLLABORATION WITH

STUDIO LEON
PHOTOGRAPHY & STYLING

KOMMA FACTORY
GRAPHIC

ELENA GRAMACCIONI
COPYWRITING

SELECOLOR FIRENZE
PHOTOLITHOGRAPHS

OGM
PRINTING

THANKS TO
ALESSI
ARTEMIDE
DANESE MILANO
RINA MENARDI
SERAX
SWAN ITALIA

www.scavolini.com

Per scoprire il mondo di Scavolini, visita www.scavolini.com dove troverai tante informazioni, curiosità e notizie sul vivere in cucina.

To discover the world of Scavolini, visit www.scavolini.com where you will find a feast of information, curiosities and news about life in the kitchen.

Pour découvrir l'univers de Scavolini, visitez le site www.scavolini.com, où vous trouverez une mine d'informations, de curiosités et de renseignements sur l'art de vivre en cuisine.

Machen Sie sich auf Entdeckungsreise und besuchen Sie unsere Website www.scavolini.com. Es erwarten Sie viele interessante Informationen, nützliche Tipps und Geschichten über das Leben in der Küche.

Para descubrir el mundo de Scavolini, visite www.scavolini.com donde encontrará tanta información, curiosidades y noticias sobre la vida en la cocina.

Чтобы ознакомиться с миром Scavolini, посетите сайт www.scavolini.com, где вам будет предоставлено много информации, курьезов и новостей о домашней жизни.



